

7. service



...Chemikaliertabelle...Werkstoffdaten...Formulare...Online...Adressen...

...plastics



Chemikalienbeständigkeit

Chemikalien, iglidur®	A180,	A200,	A350	A500,	A290,	J,	J260	J350	H,	P,	Q	V400	Z	B	D	T220	PEP	xirodur®	xiros®-Kugellager		
	J200,	G, GLW,		UW500,	F	J3,			H2,	P210,								C160	PEEK-	PP-	PA-
	R, UW,	M250,		X, X6,		J4			H370,	K									Käfig	Käfig	Käfig
	xirodur®	W300,		xirodur®					H4												
	B180	L250,		A500																	
		C, L100,																			
		igumid G																			
Acetaldehyd (wässrig), 40 %	+	o	x	+	o	+	-	x	x	-	o	x	x	o	+	-	o	+	+	+	o
Acetamid (wässrig), 50 %	+	+ ¹	x	+	+ ¹	+	-	x	x	x	+ ¹	x	x	x	+	x	+ ¹	x	+	x	+
Aceton	+	+	-	+	o	+	-	-	+	-	+	+	+	o	o	-	+	+	+	+	+
Acetylchlorid	-	-	x	x	-	-	x	x	x	x	-	x	x	x	-	x	-	x	x	x	-
Acrylnitril	o	+	x	+	+	o	-	x	x	-	+	x	x	-	o	-	+	+	+	+	+
Allylalkohol	+	o	x	+	o	+	x	x	+	+	+	x	+	o	+	+	+	+	+	+	o
Aluminiumchlorid (wässrig), 10 %	o	o	x	+	o	o	o	x	+	o	o	x	x	o	o	o	o	+	+	+	o
Aluminiumreiniger	-	-	x	o	-	-	x	x	o	x	-	x	x	-	-	x	-	x	o	x	-
Aluminiumsalze von Mineralsäuren, 20 %	o	o	x	x	o	o	x	x	x	o	o	x	x	x	o	o	x	x	x	x	o
Aluminiumsulfat (wässrig), 10 %	o	o	x	+	o	o	+	x	+	o	o	x	+	o	o	o	o	+	+	+	o
Ameisensäure (wässrig), 2 %	o	-	x	o	-	-	+	x	+	o	-	x	o	-	-	o	-	+	o	+	-
Ameisensäure, 10 %	-	-	x	-	-	-	x	x	o	-	-	x	-	-	-	-	-	+	-	+	-
Ameisensäure, 90 %	-	-	x	-	-	-	-	x	o	-	-	x	-	-	-	-	-	+	-	+	-
Ammoniumcarbonat (wässrig), 10 %	+	+ ¹	x	+	+ ¹	+	o	x	+	+	+ ¹	x	+	o	+	+	+ ¹	+	+	+	+
Ammoniumchlorid (wässrig), 10 %	+	+ ¹	x	+	+ ¹	+	+	x	+	+	+ ¹	x	+	o	+	+	+ ¹	+	+	+	+
Amylacetat, 100 %	-	-	x	+	-	-	-	x	+	o	+	x	+	-	o	o	o	o	+	o	-
Amylalkohol	+	+	x	+	+	+	+	x	+	o	+	x	o	o	+	+	+	+	+	+	+
Anilin (wässrig), gesättigte Lösung	o	o	x	+	o	o	-	x	+	o	o	x	x	-	o	o	o	+	+	+	o
Anisol	o	+	x	+	+	o	-	x	+	x	+	x	o	o	o	x	o	o	+	o	+
Aromaten	+	+	+	x	+	+	x	x	x	o	x	x	x	x	x	o	x	x	x	x	+
Bariumchlorid (wässrig), 10 %	+	o	x	+	o	+	+	x	+	+	+ ¹	x	+	-	+	+	+ ¹	+	+	+	o
Bariumsalze von Mineralsäuren	+	o	x	x	o	o	x	x	x	o	o	x	x	x	o	o	x	x	x	x	o
Bariumsulfat (wässrig), 10 %	+	o	x	+	o	+	o	x	+	+	+ ¹	x	+	o	+	+	+ ¹	+	+	+	o
Benzaldehyd	+	o	x	+	o	o	-	x	o	-	o	x	x	-	o	-	o	+	+	+	o
Benzoesäure (wässrig), 20 %	o	o	x	+	o	o	-	x	x	+	o	x	+	o	o	+	o	+	+	+	o
Benzylalkohol	+	+	+	+	+	o	-	+	x	x	o	x	o	o	o	x	o	+	+	+	+
Biphenyl	+	+	x	x	+	+	x	x	x	-	x	x	x	x	-	x	x	x	x	+	+
Bitumen, DIN 51567	+	o	-	+	o	o	+	x	x	o	o	x	+	-	o	o	o	o	+	o	o
Bleiacetat (wässrig), 10 %	+	o	x	+	o	+	+	x	x	o	o	x	+	-	+	o	o	+	+	+	o
Bleichlauge	-	-	x	+	-	-	x	x	x	-	o	x	+	-	-	-	-	x	+	x	-
Bleichlauge (wässrig), 10 %	-	-	x	+	-	-	x	x	+	o	o	x	+	-	-	o	-	x	+	x	-
Bleistearat	+	+	x	+	+	+	+	x	+	+	+	x	+	o	+	+	+	x	+	x	+
Bohröle	+	+	+	x	+	+	x	x	x	+	x	x	x	x	x	x	x	x	x	x	+
Borsäure (wässrig), 10 %	+	o	+	+	o	+	+	x	x	-	+ ¹	x	+	-	-	+	+ ¹	+	+	+	o
Branntweinessig	o	o	x	+	o	o	x	x	+	o	o	x	+	o	o	o	o	+	+	+	o
Brenzkatechin (wässrig), 6 %	-	-	x	+	-	-	-	x	x	-	o	x	o	-	-	-	-	x	+	x	-
Brenztraubensäure (wässrig), 10 %	x	o	x	x	o	x	x	x	x	o	o	x	x	x	-	o	x	x	x	x	o
Brom (wässrig), 25 %	-	-	x	+	-	-	-	x	-	-	-	x	o	-	-	-	-	-	+	-	-
Bromdämpfe	-	-	x	x	-	-	x	x	x	-	-	x	x	x	-	-	-	o	x	o	-

Chemikalienbeständigkeit



Chemikalien, iglidur®	A180, J200, R, UW, xirodur® B180	A200, G, GLW, M250, W300, L250, C, L100, igumid G	A350	A500, UW500, X, X6, xirodur® A500	A290, F	J, J3, J4	J260	J350	H, H2, H370, H4	P, P210, K	Q	V400	Z	B	D	T220	PEP	xirodur® C160	xiros®-Kugellager PEEK- Käfig	PP- Käfig	PA- Käfig
Bromwasserstoffsäure (wässrig), 10 %	-	-	X	+	-	-	-	X	O	-	-	X	+	-	-	-	-	+	+	+	-
Butanol	+	+	+	+	+	+	O	X	+	+	+	X	O	-	O	+	+	+	+	+	+
Butter	+	+	X	+	+	+	+	X	+	+	+	X	+	O	+	+	+	+	+	+	+
Buttersäure	O	O	X	+	O	-	-	X	+	O	-	X	+	-	-	O	-	+	+	+	O
Butylacetat	+	+	O	+	O	O	X	X	+	O	O	X	+	X	O	O	O	+	+	+	+
Butylglykolat	+	+	X	X	+	+	X	X	X	+	X	X	X	X	X	X	X	X	X	X	+
Butylglykol	+	+	-	+	+	+	O	X	+	+	+	X	+	O	+	+	+	+	+	+	
Butylphthalat	+	+	X	X	+	+	X	X	X	+	X	X	X	X	X	X	X	+	X	+	+
Calciumchlorid, gesättigte Lösung	+	+ ¹	X	+	+ ¹	+	+	X	+	+	+ ¹	X	+	+	+	+	+ ¹	+	+	+	+
Calciumhydroxid, wässrig	+	+	+	X	+	+	X	X	X	+	X	X	X	X	X	X	X	+	X	+	+
Calciumhypochlorit	+	+	X	X	+	+	X	X	X	O	X	X	X	X	X	O	X	O	X	O	+
Campher	+	+	X	+	+	+	O	X	+	X	+	X	+	O	+	X	+	+	+	+	+
Celluloselacke	+	+	X	X	X	+	X	X	X	X	X	X	X	X	+	+	X	X	X	X	+
Chlor, Chlorwasser	-	-	X	X	-	-	X	X	X	-	-	X	X	X	-	-	-	-	X	-	-
Chloramin	X	-	X	X	-	-	X	X	X	-	-	X	X	X	-	-	-	+	X	+	-
Chlorbrommethan, 98%	X	O	X	+	O	X	X	X	X	O	O	X	X	O	X	O	X	-	+	-	O
Chloressigsäure (wässrig), 10 %	-	-	X	+	-	-	-	X	X	-	-	X	-	-	-	-	-	+	+	+	-
Chlorethanal	-	-	X	X	-	-	X	X	X	-	-	X	X	X	-	-	-	X	X	X	-
Chlorgas	-	-	X	-	-	-	-	X	-	-	-	O	-	-	-	-	-	-	-	-	-
Chloroform	-	-	-	+	O	-	-	-	O	-	-	X	O	-	-	-	-	O	+	O	-
Chlorsulfonsäure (wässrig)	-	-	X	-	O	-	-	X	-	-	-	X	+	-	-	-	-	-	-	-	-
Chlorwasser, gesättigte Lösung	-	-	X	+	-	-	O	X	X	-	O	+	O	-	-	-	-	O	+	O	-
Chlorwasserstoffgas	-	-	X	X	-	-	X	X	X	-	-	X	X	X	-	-	-	+	X	+	-
Chromsäure (wässrig), 1 %	O	-	X	+	-	O	O	X	-	O	O	+	O	-	O	O	O	+	+	+	-
Chromsäure (wässrig), 10 %	-	-	X	+	-	-	-	X	-	-	-	+	O	-	-	-	-	+	+	+	-
Cyclohexan	+	+	+	+	+	+	O	X	+	-	+	X	+	-	-	-	+	+	X	+	+
Decahydronaphthalin = Dekalin	+	+	-	+	+	+	X	X	+	-	+	X	+	-	-	-	+	-	+	+	+
Dibutylether	+	+	X	X	+	+	X	X	X	+	X	X	X	X	X	X	X	O	+	-	+
Dibutylphthalat	+	+	X	+	+	+	-	X	+	+	+	X	+	O	+	+	+	+	k. a.	O	+
Dichlorbenzol	-	+	X	+	+	-	X	X	+	-	+	X	O	X	-	-	-	O	+	+	+
Dichlorethen	-	+	X	+	+	-	X	X	+	-	+	X	O	X	-	-	-	+	+	O	+
Dichlorethylen	-	-	X	+	-	-	-	X	+	-	-	X	+	-	-	-	-	X	+	+	+
Diethylether	O	O	+	+	+	+	-	X	X	+	+	X	+	O	O	+	+	O	+	X	-
Dimethylformamid	O	+	+	+	+	+	-	X	+	+	+	+	+	O	+	+	+	+	+	O	O
Diocetylphthalat	+	+	+	+	+	+	X	X	+	O	+	X	+	X	O	O	+	+	+	+	+
Dioxan	O	+	X	+	+	O	-	X	+	+	+	X	+	X	O	+	O	+	+	+	+
Edelgase (Argon, Helium, Neon)	+	+	X	X	+	+	X	X	X	+	X	X	X	X	X	X	X	X	+	+	+
Eisenchlorid, gesättigte Lösung	+	O	X	X	O	+	X	X	+	X	O	X	+	O	+	X	O	+	X	X	+
Eisenchlorid, 2,5%	+	O	X	X	O	+	X	X	+	X	O	X	+	O	+	X	O	X	O	+	+
Eisenchlorid, 5%	-	O	X	O	O	-	O	X	+	X	O	X	+	O	-	X	-	X	+	+	-



Chemikalienbeständigkeit

Chemikalien, iglidur®	A180, J200, R, UW, xirodur® B180	A200, G, GLW, M250, W300, L250, C, L100, igumid G	A350	A500, UW500, X, X6, xirodur® A500	A290, F	J, J3, J4	J260	J350	H, H2, H370, H4	P, P210, K	Q	V400	Z	B	D	T220	PEP	xirodur® C160	xiros®-Kugellager PEEK-Käfig	PP-Käfig	PA-Käfig
Eisen(III)-chlorid (wässrig), neutral, 10 %	0	+ ¹	X	0	0	0	+	X	+	X	0	X	+	0	0	X	-	+	X	X	0
Eisen(III)-chlorid (wässrig), sauer 10 %	-	-	X	+	+	-	-	X	+	-	0	X	+	-	-	X	-	+	0	X	0
Eloxierbäder (HNO ₃ -30%/ H ₂ SO ₄ -10 %)	-	0	X	X	0	-	X	X	X	0	0	X	X	X	-	0	-	X	X	+	0
Essigsäure, 2 %	+	-	+	+	-	+	+	+	+	+	0	+	+	-	+	+	0	+	X	X	0
Essigsäure, 10 %	+	-	+	+	-	+	+	+	+	+	+	+	+	-	+	+	0	+	+	+	-
Essigsäure, 90 %	-	-	+	0	-	-	-	X	+	-	-	+	+	-	-	-	-	+	+	+	-
Ethanal (wässrig), 40 %	+	0	X	X	0	0	X	X	X	0	0	X	X	X	0	0	X	0	0	+	-
Ethanol (wässrig), 96 %	+	0	+	+	0	0	+	X	+	-	0	+	0	0	+	-	0	+	X	0	0
Ethylacetat	+	+	-	+	+	+	-	X	+	-	+	+	+	0	+	-	+	+	+	+	0
Ethylen	+	+	X	X	+	+	X	X	X	+	X	X	X	X	X	X	-	X	+	+	+
Ethylenchlorid	+	+	-	+	+	+	-	X	+	-	+	X	+	0	+	-	+	+	k. a.	X	+
Ethylendiamin (1,2-Ethandiamin)	+	+	X	+	+	+	0	X	0	+	+	+	+	0	0	X	+	+	+	+	+
Ethylenglykol (wässrig), 95 %	+	0	X	+	0	+	0	X	+	+	0	+	+	-	+	+	0	+	+	+	+
Ethylenoxid (1,2-Epoxyethan)	+	0	+	X	0	0	X	X	X	0	0	X	X	X	0	0	X	-	+	+	0
Fette, Speisefett	+	+	X	+	+	+	0	X	+	+	+	X	+	0	+	+	+	+	X	-	0
Fluor	-	-	+	X	-	-	X	X	X	-	-	X	X	X	-	-	-	-	+	+	+
Fluorkohlenwasserstoffe	0	+	X	+	0	+	0	X	+	0	+	X	0	X	0	0	+	X	X	-	-
Flusssäure (wässrig), 4 %	-	-	-	+	-	-	-	X	-	-	-	-	-	-	-	-	-	+	+	X	+
Formaldehyd (wässrig), 30 %	+	0	+	+	0	+	+	+	+	+	+	X ¹	+	0	+	+	+	+	+	+	-
Formamid	+	0	-	+	0	+	0	X	X	X	0	X	+	-	0	X	0	+	+	+	0
Fruchtsäfte	+	+	-	X	+	+	X	X	X	+	X	X	X	X	X	X	X	+	+	+	0
Furfurol	+	0	X	+	0	+	0	X	+	+	+	X	+	0	+	+	+	0	X	+	+
Glycol	+	0	+	+	0	0	X	X	+	+	0	X	+	0	0	+	0	+	+	0	0
Glyzerin	-	+	+	+	+	+	0	X	+	+	+	X	+	X	+	+	+	+	+	+	0
Harnsäure (wässrig), 10 %	+	+	+	X	+	+	X	X	X	+	X	X	X	X	X	X	X	+	+	+	+
Harnstoff	+	+	X	+	+	+	+	X	+	+	+	X	+	0	+	+	+	+	X	+	+
Heptan	+	+	+	+	+	+	+	X	+	0	+	X	+	-	-	0	+	+	+	+	+
Hexachlorbenzol	+	-	X	+	-	-	X	X	X	X	-	X	0	X	-	-	-	X	+	+	+
Hexachlorethan	+	+	X	+	+	+	X	X	X	+	X	0	X	-	-	-	-	+	X	-	
Hexamethylphosphorsäuretriamid	+	-	X	X	-	-	X	X	X	-	-	X	X	X	-	-	-	X	+	-	+
Hexan	+	+	+	+	+	+	+	X	+	-	+	+	+	-	-	-	+	+	X	X	-
Huminsäuren	0	0	X	X	0	0	X	X	X	0	0	X	X	X	0	0	X	+	+	+	+
Hydrochinon (wässrig), 5 %	0	-	X	+	-	0	0	X	X	0	-	X	+	-	0	0	-	+	X	+	0
Isooctan, 80 %	+	+	+	+	+	+	+	X	+	0	+	X	+	-	-	0	+	+	+	+	-
Isopropylalkohol = Isopropanol	+	+	+	+	+	+	+	X	+	+	0	X	0	0	+	+	0	+	+	+	+
Isopropylether	+	+	X	+	+	+	-	X	X	0	+	X	+	0	+	0	+	0	+	+	+
Jodtinktur, 3 %	0	-	-	+	-	0	-	X	+	X	0	X	+	-	0	X	0	+	+	0	+
Kalilauge, 10 %	0	+ ¹	+	X	+ ¹	0	X	X	X	-	X	X	X	X	0	-	X	+	+	+	-
Kalilauge, 20 %	-	0	+	+	0	-	-	X	+	-	X	X	+	0	-	-	-	+	X	+	+

Chemikalienbeständigkeit



Chemikalien, iglidur®	A180, J200, R, UW, xirodur® B180	A200, G, GLW, M250, W300, L250, C, L100, igumid G	A350	A500, UW500, X, X6, xirodur® A500	A290, F J3, J4	J, J260	J350	H, H2, H370, H4	P, P210, K	Q	V400	Z	B	D	T220	PEP	xirodur® C160	xiros®-Kugellager PEEK- Käfig	PP- Käfig	PA- Käfig	
Kallilauge, 50 %	-	o	+	x	o	-	x	x	-	o	x	x	x	-	-	-	+	+	+	o	
Kaliumbromid (wässrig), 10 %	+	o	x	+	o	o	+	x	+	o	+ ¹	x	+	-	+	o	+	+	x	+	o
Kaliumcarbonat (wässrig), 60 %	+	+ ¹	x	+	+ ¹	+	+	x	+	o	+ ¹	x	+	o	+	o	+	+	+	+	o
Kaliumchlorid (wässrig), 10 %	+	+ ¹	x	x	+ ¹	+	x	x	x	+	x	x	x	x	x	x	+	+	+	+	+
Kaliumchlorid (wässrig), 90 %	+	+ ¹	x	+	+ ¹	+	+	x	+	+	+ ¹	+	+	+	+	+	+	+	x	+	+
Kaliumdichromat (wässrig), 5 %	+	o	-	+	o	o	+	x	+	o	o	x	+	-	+	o	o	+	+	+	+
Kaliumnitrat (wässrig), 10 %	+	+ ¹	x	+	+ ¹	+	+	x	+	+	+ ¹	+	+	+	+	+	+	+	+	+	o
Kaliumpermanganat (wässrig), 1 %	+	-	-	+	-	+	+	x	-	+	o	x	+	-	+	+	o	+	+	+	+
Kaliumsulfat, gesättigte Lösung	+	+ ¹	x	+	+ ¹	+	+	x	+	o	+ ¹	x	+	o	+	o	+	+	+	+	-
Kaseln	+	+	x	x	+	+	x	x	x	+	x	x	x	x	x	x	x	+	+	+	+
kaustische Pottasche (wässrig) 40 %	+	+	x	+	+	+	x	x	x	x	x	x	+	x	+	x	+	x	k. a	x	+
kaustisches Natron (wässrig), 50 %	o	o	x	+	o	o	x	x	x	x	x	x	+	o	o	x	o	x	+	x	+
Ketone (aliphatisch)	+	o	+	x	o	o	x	x	x	-	o	x	x	x	o	-	x	x	+	x	o
Kieselfluorwasserstoffsäure (wässrig), 30 %	x	-	x	x	-	-	x	x	x	-	-	x	x	x	-	-	-	+	k. a	x	o
Kobaltsalze (wässrig)	+	+	x	x	+	+	x	x	x	+	x	x	x	x	x	x	x	x	k. a	+	-
Kohlendioxidgas	+	+	x	+	+	+	+	x	+	+	x	x	x	-	+	+	x	+	k. a	x	+
kohlensaures Ammoniak (wässrig), 10 %	+	+	x	+	+	+	x	x	+	x	x	x	+	x	+	x	+	x	+	+	+
Kohlenstoffdisulfid	+	+	x	+	+	+	x	x	+	x	+	x	x	x	+	x	+	x	+	x	+
Königswasser HCl/HNO ₃ (75/50 Vol.)	o	+	x	+	+	o	-	x	x	-	+	x	x	-	o	-	+	+	+	x	+
Kresol	-	-	x	+	-	-	-	x	+	-	-	x	+	-	-	-	-	+	k. a	-	-
Kupfersulfat, gesättigte Lösung	o	o	+	+	o	o	x	x	+	x	o	x	+	o	o	x	o	x	+	+	-
Kupfersulfat, 0,5 %	+	o	+	+	o	+	x	x	+	x	o	x	+	o	+	x	o	x	+	x	o
Leinöl	+	+	+	+	+	+	+	x	+	+	+	+	+	-	+	+	+	+	+	x	o
Lithiumbromid/-chlorid/-salze (wässrig), 50 %	+	o	x	+	o	+	+	x	x	o	o	x	+	-	+	o	o	x	+	+	+
Lithiumchlorid in Alkohol, 20 %	+	-	x	x	-	-	x	x	x	x	-	x	x	x	-	x	-	x	+	x	o
Lötwasser	-	-	x	x	-	-	x	x	x	-	-	x	x	x	-	-	-	x	k. a	x	-
Luft, flüssig	o	o	x	x	o	o	x	x	x	o	o	x	x	x	o	o	x	x	k. a	x	-
Magnesiumchlorid (wässrig), 10 %	+	+ ¹	x	+	+ ¹	+	+	x	+	+	+ ¹	+	+	+	+	+	+ ¹	+	k. a	x	o
Magnesiumhydroxyd (wässrig)	+	+ ¹	x	+	+ ¹	+	+	x	+	+	+	+	+	+	+	+	+	+	+	+	+
Maleinsäure, konzentrierte Lösung	o	-	x	+	-	o	o	x	+	x	o	x	+	-	o	x	-	+	+	+	+
Maleinsäure (wässrig), 10 %	-	o	x	x	o	-	x	x	x	-	o	x	x	x	-	-	-	+	k. a	+	o
Malz	+	+	x	x	+	+	x	x	x	+	x	x	x	x	x	x	x	x	+	+	-
Mangansulfat (wässrig), 10 %	+	o	x	+	o	+	x	x	+	x	+	x	+	o	+	x	+	x	k. a	x	+
Meerwasser	+	+	+	x	+	+	x	+	x	+	x	x	x	x	x	x	x	+	+	x	o



Chemikalienbeständigkeit

Chemikalien, iglidur®	A180, J200, R, UW, xirodur® B180	A200, G, GLW, M250, W300, L250, C, L100, igumid G	A350	A500, UW500, X, X6, xirodur® A500	A290, F	J, J3, J4	J260	J350	H, H2, H370, H4	P, P210, K	Q	V400	Z	B	D	T220	PEP	xirodur® C160	xiros®-Kugellager PEEK-Käfig	PP-Käfig	PA-Käfig
Melasse	+	+	+	X	+	+	X	+	X	+	X	X	X	X	X	X	X	+	k. a.	+	+
Methan	+	+	+	+	+	+	+	+	+	+	X	X	X	-	+	+	X	+	k. a.	+	+
Methanol	+	+	+	X	+	+	X	+	X	+	X	X	X	X	X	X	X	+	+	+	+
Methanol, +20% CaCl ₂ oder LiCl	+	-	X	O	O	O	-	X	O	+	O	+	O	+	+	+	O	X	k. a.	+	+
Methylacetat	O	+	X	+	+	O	X	X	+	O	+	X	+	X	O	O	O	+	O	X	-
Methylamin	+	+	X	X	+	+	X	X	X	+	X	X	X	X	X	X	X	+	+	+	+
Methylenchlorid	O	-	-	X	-	-	X	-	+	-	-	+	O	O	-	-	-	-	k. a.	+	+
Methylethylketon	O	+	-	+	+	O	-	-	+	-	+	X	+	-	O	-	O	+	k. a.	-	-
Milch	+	+ ¹	+	+	+ ¹	+	+	X	+	+	+ ¹	+	+	+	+	+	+ ¹	+	+	+	+
Milchsäure, 10 %	+	+	+	+	+	+	+	X	+	+	O	X	+	O	O	O	O	+	+	+	+
Milchsäure, 90 %	+	O	O	+	O	O	+	X	+	O	O	X	+	O	O	O	O	+	+	+	+
Molykote-Schmierfett	+	+	X	+	+	+	X	X	+	X	+	X	+	X	+	X	+	X	+	+	O
Mörtel, Zement, Kalk	+	+	X	X	+	+	X	X	X	+	X	X	X	X	X	X	X	X	+	X	+
Naphthalin	+	+	X	+	+	+	O	X	+	+	+	X	+	-	+	+	+	+	k. a.	X	+
Naphthalinsulfonsäure	-	-	X	X	-	-	X	X	X	X	-	X	X	X	-	X	-	X	+	+	+
Natriumacetat (wässrig), 10 %	+	-	X	+	+ ¹	+	+	X	+	O	+	X	+	O	+	O	+	+	k. a.	X	-
Natriumbisulfid (wässrig), 10 %	+	+ ¹	-	+	+ ¹	+	O	X	+	+	+ ¹	X	+	X	+	+	+ ¹	+	+	+	-
Natriumbromid (wässrig), 10 %	+	+ ¹	X	+	+ ¹	+	+	X	+	+	+ ¹	X	+	+	+	+	+ ¹	+	+	+	+
Natriumcarbonat, 5 %	+	+ ¹	-	+	+ ¹	+	+	X	+	+	+ ¹	X	+	X	+	+	+	+	+	+	+
Natriumcarbonat (wässrig), 21,5 %	+	+ ¹	-	+	+ ¹	+	+	X	+	+	+ ¹	X	+	X	+	+	+	+	+	+	+
Natriumcarbonat (wässrig), 50 %	+	+ ¹	-	+	+ ¹	+	+	X	+	+	+ ¹	X	+	O	+	+	+	+	+	+	+
Natriumchlorat (wässrig), 10 %	+	O	X	X	O	O	X	X	X	O	O	X	X	X	O	O	X	+	+	+	+
Natriumchlorid, gesättigte Lösung	+	+ ¹	X	+	+ ¹	+	+	X	+	+	+ ¹	X	+	+	+	+	+ ¹	+	k. a.	+	O
Natriumdichromat (wässrig), 10 %	X	O	X	X	O	X	X	X	X	O	O	X	X	X	-	O	X	X	+	+	+
Natriumdodecylbenzolsulfonat	+	+	X	X	+	+	X	X	X	+	X	X	X	X	X	X	X	+	k. a.	X	O
Natriumhypochlorit (wässrig), 10 %	-	-	X	+	-	-	O	X	O	O	O	X	X	O	O	O	O	+	k. a.	+	+
Natriumhypophosphit (wässrig), 10 %	+	+	X	X	+	+	X	X	X	+	X	X	X	X	X	X	X	X	+	+	-
Natriumnitrat (wässrig), 10 %	+	+ ¹	-	+	+ ¹	+	+	X	+	+	+ ¹	X	+	+	+	+	+ ¹	+	k. a.	X	+
Natriumnitrotetraacetat (wässrig), 10 %	+	+	X	X	+	+	X	X	X	+	X	X	X	X	X	X	X	X	+	+	+
Natriumoleat	+	+	X	X	+	+	X	X	X	+	X	X	X	X	X	X	X	X	k. a.	X	+
Natriumsalze, 10 %	+	+	X	X	+	+	X	X	X	+	X	X	X	X	X	X	X	X	k. a.	X	+
Natriumsulfat, 10 %	+	+ ¹	X	+	+ ¹	+	+	X	+	+	+ ¹	X	+	+	+	+	+ ¹	+	k. a.	X	+
Natriumsulfid, neutral, 2 %	O	+ ¹	X	+	+ ¹	O	O	X	+	O	+ ¹	X	+	X	O	O	O	+	+	+	+
Natriumthiosulfat, 10 %	+	+ ¹	-	+	+ ¹	+	+	X	+	+	+ ¹	X	+	X	+	+	+ ¹	X	+	+	+
Natronlauge (wässrig), 10 %	+	-	+	+	-	O	X	X	+	-	O	+	+	-	-	-	O	+	+	X	+
Natronlauge (wässrig), 50 %	O	O	X	+	O	O	X	X	X	X	X	X	+	O	O	X	O	X	+	+	-
Nickelsalze (wässrig), 10 %	+	O	X	X	O	+	X	X	X	O	X	X	X	-	X	O	X	k. a.	+	+	
Nitroessigsäure	+	+	X	X	+	+	X	X	X	+	X	X	X	X	X	X	X	X	k. a.	X	O
Nitrobenzol	O	-	-	+	-	O	-	X	O	-	O	+	-	-	-	-	-	+	k. a.	X	+

Chemikalienbeständigkeit



Chemikalien, iglidur®	A180, J200, R, UW, xirodur® B180	A200, G, GLW, M250, W300, L250, C, L100, igumid G	A350	A500, UW500, X, X6, xirodur® A500	A290, F	J, J3, J4	J260	J350	H, H2, H370, H4	P, P210, K	Q	V400	Z	B	D	T220	PEP	xirodur® C160	xiros®-Kugellager PEEK- Käfig	PP- Käfig	PA- Käfig
Nitro-Gase	-	o	x	x	o	-	x	x	x	x	o	x	x	x	-	x	-	x	+	+	-
Nitrolacke, Gefahrenklasse A I	+	o	x	x	o	+	x	x	x	o	o	x	x	x	-	o	o	x	k. a	x	o
Nitrolacke, Gefahrenklasse A II	+	+	x	x	+	+	x	x	x	o	x	x	x	x	x	o	x	x	k. a	x	o
Nitromethan	-	o	x	+	o	-	x	x	o	-	x	x	+	o	-	-	-	+	k. a	x	+
Nitrotoluol	o	o	x	x	o	o	x	x	x	-	o	x	x	x	o	-	x	+	+	+	o
Octan	x	+	?	x	+	+	x	x	x	+	x	x	x	x	x	x	x	+	k. a	+	o
Öl, Speiseöl	+	+	+	+	+	+	+	+	+	+	+	+	+	+	o	+	+	+	k. a	+	+
Oleum	-	-	-	-	-	-	-	-	-	-	-	-	-	-	-	-	-	-	+	+	+
Ölsäure	+	+	x	+	+	+	+	x	+	+	+	+	+	+	o	+	+	+	-	-	-
Oxalsäure (wässrig), 10 %	x	o	+	+	o	x	+	x	x	+	o	x	+	-	x	+	x	+	+	+	+
Ozon	-	-	-	+	-	-	+	x	-	-	-	x	+	-	-	-	-	o	+	+	o
Palmitinsäure	+	+	x	x	+	+	x	x	x	+	x	x	x	x	x	x	x	+	+	o	-
Paraffine	+	+	x	x	+	+	x	x	x	+	x	x	x	x	x	x	x	+	k. a	+	+
Paraffinöl	+	+	+	+	+	+	+	x	+	-	+	x	+	-	-	-	+	+	k. a	+	+
Parfüm	+	+	x	x	+	+	x	x	x	+	x	x	x	x	x	x	x	+	+	+	+
Perchlorethen	-	-	-	+	-	-	-	-	x	-	-	x	+	-	-	-	-	o	k. a	+	+
Perchlorsäure, 10 %	-	-	x	+	-	-	-	x	x	-	-	x	+	-	-	-	-	+	+	o	-
Phenol (alkoholisch), 70 %	-	-	x	o	-	-	-	x	+	-	-	x	+	-	-	-	-	+	+	+	-
Phenol (wässrig), 6 %	-	-	-	x	-	-	-	x	+	-	-	x	+	-	-	-	-	x	x	+	-
Phenol (wässrig), 88 %	-	-	-	x	-	-	x	x	x	x	-	x	x	x	-	x	-	+	x	+	-
Phosphorsäure (wässrig), 0,3 %	+	o	x	+	o	+	+	x	o	-	o	x	+	o	-	+	o	+	o	x	-
Phosphorsäure (wässrig), 3 %	+	o	x	+	-	o	+	x	o	-	o	x	+	o	-	-	o	+	+	+	o
Phosphorsäure (wässrig), 10 %	-	-	-	+	-	-	o	x	-	-	-	x	+	-	-	-	-	+	+	+	-
Phthalsäure, gesättigte Lösung	+	o	x	+	o	+	o	x	o	+	o	x	+	o	+	+	o	+	+	+	o
Polyesterharze (mit Styrol)	o	+	x	+	+	+	-	x	+	o	+	x	+	-	o	o	+	x	+	+	o
Propan, Propen	+	+	x	+	+	+	-	x	+	+	+	x	+	o	+	+	+	+	+	x	+
Propanol	+	+	-	+	+	+	+	x	o	+	+	+	o	o	+	+	+	+	+	+	+
Propensäure	o	-	x	x	-	-	x	x	x	-	-	x	x	x	-	-	-	x	+	+	+
Pyridin	o	+	-	+	+	o	-	x	+	x	+	x	+	x	o	x	o	o	x	x	-
Quecksilber	+	+	x	+	+	+	+	x	+	+	+	+	+	+	+	+	+	+	+	o	+
Quecksilberchlorid, 6 %	-	-	x	+	-	-	+	x	o	o	-	x	x	-	-	o	-	+	+	+	+
Resorcin (1,3-Dihydroxybenzol), 50 %	x	-	x	x	-	-	x	x	x	-	-	x	x	x	-	-	-	x	+	+	-
Salicylsäure	-	+	-	+	+	-	+	x	+	-	+	x	+	x	-	-	-	+	x	x	-
Salpetersäure (wässrig), L50	-	-	x	x	-	-	x	x	x	-	-	x	x	x	-	-	-	x	+	+	+
Salpetersäure (wässrig), 2 %	-	-	+	+	-	-	o	+	-	-	-	+	+	-	-	-	-	+	+	+	-
Salpetersäure (wässrig), 5 %	-	-	x	+	-	-	-	x	-	-	-	+	+	-	-	-	-	+	+	+	-
Salzsäure, L20	-	-	+	x	-	-	x	-	x	o	-	x	x	x	-	o	-	x	x	x	-
Salzsäure, 2 %	-	-	+	+	-	-	+	x	-	-	o	+	+	-	-	-	-	+	+	+	-
Salzsäure, 10 %	-	-	+	+	-	-	-	o	-	-	-	+	+	-	-	-	-	+	+	+	-
Sauerstoffgas, +23 °C, drucklos	+	+	x	+	+	+	+	x	+	+	x	x	x	-	+	+	x	+	x	x	-
Schmieröl, mineralisch	+	+	+	+	+	+	+	x	+	o	+	+	+	-	+	o	o	x	+	+	+



Chemikalienbeständigkeit

Chemikalien, iglidur®	A180, J200, R, UW, xirodur® B180	A200, G, GLW, M250, W300, L250, C, L100, igumid G	A350	A500, UW500, X, X6, xirodur® A500	A290, F, J3, J4	J, J260	J350	H, H2, H370, H4	P, P210, K	Q	V400	Z	B	D	T220	PEP	xirodur® C160	xiros®-Kugellager			
																		PEEK-Käfig	PP-Käfig	PA-Käfig	
Schmieröl, synthetisch	O	O	X	+	O	O	O	X	+	-	+	+	+	-	O	-	O	X	+	X	+
Schwefel	+	+	X	+	+	+	+	X	+	+	+	+	+	+	+	+	+	+	+	X	O
Schwefelsäure, 2%	-	-	+	O	-	-	O	+	O	-	-	+	+	-	-	-	-	+	+	+	+
Schwefelsäure, 10%	-	-	+	O	-	-	O	O	-	-	-	+	+	-	-	-	-	+	-	O	-
Schwefelsäure (konzentriert), 98%	-	-	-	-	-	-	-	X	-	-	-	-	O	-	-	-	-	O	O	+	-
Schwefelwasserstoff (trocken)	+	+	+	+	O	X	+	X	+	+	+	X	+	X	X	+	X	+	O	+	-
Schwefelwasserstoff (wässrig)	+	O	X	X	O	+	X	X	X	O	O	X	X	X	-	O	O	+	X	+	O
Seifenlösungen	+	+ ¹	+	+	+ ¹	+	+	X	+	+	+ ¹	+	+	+	+	+	+ ¹	+	+	+	+
Silbernitrat	+	+ ¹	X	+	+ ¹	+	+	X	+	O	+ ¹	X	+	X	+	O	+ ¹	+	+	+	+
Silikonöle	+	+	+	+	+	+	+	X	+	+	+	+	+	+	+	+	+	+	+	+	+
Sodalösung, 10%	+	+ ¹	+	+	+ ¹	+	X	X	+	+	+ ¹	X	+	X	+	+	+ ¹	+	+	+	+
Speisefette, 100%	+	+	+	+	+	+	X	X	+	+	+	X	+	O	+	+	+	+	+	+	+
Speiseöle	+	+	+	+	+	+	X	X	+	+	+	X	+	O	+	+	+	+	+	+	+
Stickoxide (trocken)	-	O	X	X	O	-	X	X	X	O	O	X	X	X	-	O	-	-	+	+	+
Styrol	O	+	X	+	+	O	-	X	+	-	+	X	+	-	-	-	+	O	X	-	O
Talg	+	+	X	+	+	+	+	X	+	+	+	+	+	+	+	+	+	+	+	O	+
Teer	+	+	+	+	+	+	O	X	+	+	+	X	+	X	+	+	+	+	+	+	+
Tetrahydrofuran (Lösungsmittel)	O	+	-	+	+	O	-	X	+	+	+	+	+	X	O	+	O	O	+	+	+
Tetralin	+	+	X	+	+	+	X	X	+	-	+	X	+	X	-	-	+	-	+	O	+
Thionylchlorid	O	O	-	+	O	O	-	X	X	X	O	X	X	O	O	X	O	-	+	-	+
Tinte, Farbe	+	+ ¹	-	+	+ ¹	+	+	X	+	+	+ ¹	+	+	+	+	+	+ ¹	+	+	-	O
Toluol	O	+	O	+	+	O	-	O	+	-	+	+	+	-	-	-	+	O	+	+	+
Trafoöl	+	+	+	+	+	+	O	X	+	+	+	X	+	-	+	+	+	O	+	O	+
Trichloressigsäure (wässrig), 50%	-	-	X	X	-	-	X	X	X	-	-	X	X	X	-	-	-	+	+	O	+
Trichlorethan	-	O	X	+	O	-	X	X	+	-	O	X	O	X	-	-	-	X	+	X	O
Trichlorethylen	-	-	-	+	-	-	-	-	O	-	-	X	+	-	-	-	-	O	X	+	-
Triethanolamin, 90%	+	+ ¹	-	+	+ ¹	+	+	X	+	+	+ ¹	X	+	X	+	+	+ ¹	X	+	O	-
Trinatriumphosphat, 90%	+	+	X	+	+	+	+	X	+	+	+	X	+	X	+	+	+	X	+	X	+
Tusche	+	+ ¹	X	+	+ ¹	+	+	X	+	X	+ ¹	X	+	X	+	X	+ ¹	X	+	X	+
Uranfluoride	-	-	X	X	-	-	X	X	X	-	-	X	X	X	-	-	-	X	+	X	+
Urin	+	+	+	+	+	+	+	+	+	+	+	+	+	+	+	+	+	+	X	X	-
Vaseline	O	O	+	+	+	+	O	X	+	O	+	X	+	O	O	+	+	+	+	+	+
Veilchenöl	+	+	X	+	+	+	X	X	+	X	+	X	+	X	+	X	+	X	+	+	O
Wachs, geschmolzen	+	+	+	+	+	+	+	+	+	+	+	+	+	+	+	+	+	O	+	X	+
„Waschmaschinenreiniger“ (Phosphor- und Salpetersäure)	+	O	X	+	O	-	X	X	+	+	O	X	+	O	-	+	-	+	+	O	+
Wasserdampf	X	-	O	+	-	X	O	X	+	-	O	O	O	-	X	-	X	+	+	+	O
Wasserglas (Natriumsilikat)	+	+ ¹	X	+	+ ¹	+	+	X	+	+	+ ¹	X	+	+	+	+	+ ¹	+	+	+	-
Wasserstoffperoxid, 0,5%	+	+	-	+	+	+	+	O	+	+	+	+	+	+	+	+	+	+	+	+	+
Wasserstoffperoxid, 30%	-	-	-	+	-	-	-	-	-	-	-	X	-	-	-	-	-	+	+	+	+
Weinsäure	O	O	+	+	O	+	+	X	+	X	+ ¹	X	+	O	O	X	+ ¹	+	+	+	-

Chemikalienbeständigkeit



Chemikalien, iglidur®	A180, J200, R, UW, xirodur® B180	A200, G, GLW, M250, W300, L250, C, L100, igumid G	A350	A500, UW500, X, X6, xirodur® A500	A290, F, J3, J4	J, J260	J350	H, H2, H370, H4	P, P210, K	Q	V400	Z	B	D	T220	PEP	xirodur® C160	xiros®-Kugellager PEEK-Käfig PP-Käfig PA-Käfig			
weißer Spiritus	+	+	X	+	+	+	O	X	+	+	+	X	+	X	+	+	+	X	+	+	O
Xylol	O	O	+	+	+	O	-	X	+	-	+	X	+	O	-	-	+	-	+	X	+
Zinkchlorid (wässrig), 10%	-	-	X	+	+	-	-	X	+	-	O	X	+	-	-	X	-	+	-	O	
Zinkoxid	+	+	X	+	+	+	+	X	+	+	+	+	+	+	+	+	+	X	+	+	O
Zinksulfat (wässrig), 10%	+	+ ¹	X	+	+ ¹	+	+	X	+	+	+ ¹	X	+	+	+	+	+ ¹	+	+	X	+
Zitronensäure, konzentrierte Lösung	O	O	X	+	O	O	+	X	O	X	-	X	+	O	O	X	-	+	+	+	+
Zitronensäure (wässrig), 10%	+	+ ¹	+	+	+ ¹	+	+	X	+	+	O	X	+	X	+	+	O	+	+	+	+
Zitrusfrüchte	+	+	X	X	+	+	X	X	X	+	X,	X	X	X	X	X	X	+	+	+	O

Beständigkeitsklassen: + beständig; o bedingt beständig; – unbeständig; x keine Daten vorhanden

¹ Die Gleitlager werden von diesen Substanzen nicht chemisch angegriffen. Sie können jedoch durch die Wasseraufnahme maßlich verändert werden.

Die Informationen zur Chemikalien- bzw. Medienbeständigkeit beruhen auf Versuchen an Probekörpern und auf allgemeinen Literaturangaben zu den Einzelkomponenten der iglidur®-Werkstoffe. Die vorstehenden Informationen sind nicht auf andere Temperaturen bzw. Konzentrationen der einzelnen Chemikalien bzw. Medien übertragbar. Es werden auch keine Wechselwirkungen zwischen den einzelnen Chemikalien/Medien berücksichtigt, die zu einer Veränderung der Beständigkeit der iglidur®-Gleitlager

führen können. Die Beständigkeit gegenüber diesen Chemikalien muss unter Praxisbedingungen überprüft werden. Alle Angaben gelten für Raumtemperatur, bei erhöhten Temperaturen können sich deutliche Abweichungen in der Chemikalienbeständigkeit ergeben. Diese Angaben beruhen auf unserem heutigen Wissensstand. Grundsätzlich empfehlen wir anwendungsspezifische Messungen unter Echteinsatzbedingungen.



iglidur® J4 | Technische Daten

Materialeigenschaften				
Allgemeine Eigenschaften		Einheit	iglidur® J4	Prüfmethode
Dichte		g/cm³	1,48	
Farbe			grau	
max. Feuchtaufnahme bei +23 °C/50 % r.F.		Gew.-%	0,3	DIN 53495
max. Wasseraufnahme		Gew.-%	1,3	
Gleitreibwert, dynamisch, gegen Stahl		μ	0,06–0,20	
pv-Wert, max. (trocken)		MPa · m/s	0,3	
Mechanische Eigenschaften				
Biege-E-Modul		MPa	2.350	DIN 53457
Biegefestigkeit bei +20 °C		MPa	70	DIN 53452
Druckfestigkeit		MPa	55	
maximal empfohlene Flächenpressung (+20 °C)		MPa	35	
Shore-D-Härte			74	DIN 53505
Physikalische und thermische Eigenschaften				
obere langzeitige Anwendungstemperatur		°C	+90	
obere kurzzeitige Anwendungstemperatur		°C	+120	
untere Anwendungstemperatur		°C	-50	
Wärmeleitfähigkeit		W/m · K	0,25	ASTM C 177
Wärmeausdehnungskoeffizient (bei +23 °C)		K⁻¹ · 10⁻⁵	10	DIN 53752
Elektrische Eigenschaften				
spezifischer Durchgangswiderstand		Ωcm	> 10 ¹³	DIN IEC 93
Oberflächenwiderstand		Ω	> 10 ¹²	DIN 53482

iglidur® P210 | Technische Daten

Materialeigenschaften				
Allgemeine Eigenschaften		Einheit	iglidur® P210	Prüfmethode
Dichte		g/cm³	1,4	
Farbe			gelb	
max. Feuchtaufnahme bei +23 °C/50 % r.F.		Gew.-%	0,3	DIN 53495
max. Wasseraufnahme		Gew.-%	0,5	
Mechanische Eigenschaften				
Biege-E-Modul		MPa	2.200	DIN 53457
Biegefestigkeit bei +20 °C		MPa	65	DIN 53452
Shore-D-Härte			75	DIN 53505
Physikalische und thermische Eigenschaften				
obere langzeitige Anwendungstemperatur		°C	+100	
obere kurzzeitige Anwendungstemperatur		°C	+160	
untere Anwendungstemperatur		°C	-40	
Elektrische Eigenschaften				
Oberflächenwiderstand		Ω	> 10 ¹¹	DIN 53482



Materialeigenschaften			
Allgemeine Eigenschaften	Einheit	igumid G	Prüfmethode
Dichte	g/cm³	1,37	
Farbe		schwarz	
max. Feuchtigkeitsaufnahme bei +23 °C/50 % r. F.	Gew.-%	1,4	DIN 53495
max. Wasseraufnahme	Gew.-%	5,6	
Mechanische Eigenschaften			
Biege-E-Modul	MPa	7.800	DIN 53457
Biegefestigkeit bei + 20 °C	MPa	240	DIN 53452
Shore-D-Härte		79	DIN 53505
Physikalische und thermische Eigenschaften			
obere langzeitige Anwendungstemperatur	°C	+120	
obere kurzzeitige Anwendungstemperatur	°C	+180	
untere Anwendungstemperatur	°C	-40	
Elektrische Eigenschaften			
spezifischer Durchgangswiderstand	Ωcm	> 10 ¹¹	DIN IEC 93
Oberflächenwiderstand	Ω	> 10 ¹¹	DIN 53482

iguton G | Technische Daten

Materialeigenschaften			
Allgemeine Eigenschaften	Einheit	iguton G	Prüfmethode
Dichte	g/cm³	1,69	
Farbe		braun	
max. Feuchtigkeitsaufnahme bei +23 °C/50 % r. F.	Gew.-%	0,1	DIN 53495
max. Wasseraufnahme	Gew.-%	0,2	
Mechanische Eigenschaften			
Biege-E-Modul	MPa	10.200	DIN 53457
Biegefestigkeit bei +20 °C	MPa	140	DIN 53452
maximal empfohlene Flächenpressung (+20 °C)	MPa	65	
Shore-D-Härte		85	DIN 53505
Physikalische und thermische Eigenschaften			
obere langzeitige Anwendungstemperatur	°C	+200	
obere kurzzeitige Anwendungstemperatur	°C	+240	
obere kurzzeitige Umgebungstemperatur ¹	°C	+260	
untere Anwendungstemperatur	°C	-40	
Elektrische Eigenschaften			
spezifischer Durchgangswiderstand	Ωcm	> 10 ¹⁵	DIN IEC 93
Oberflächenwiderstand	Ω	> 10 ¹⁴	DIN 53482



POM schwarz | Technische Daten

Materialeigenschaften

Allgemeine Eigenschaften	Einheit	POM schwarz	Prüfmethode
Dichte	g/cm ³	1,41	
Farbe		schwarz	
max. Feuchtigkeitsaufnahme bei +23 °C/50 % r. F.	Gew.-%	0,2	DIN 53495
max. Wasseraufnahme	Gew.-%	1,1	
Mechanische Eigenschaften			
Biege-E-Modul	MPa	1.900	DIN 53457
Biegefestigkeit bei +20 °C	MPa	68	DIN 53452
maximal empfohlene Flächenpressung (+20 °C)	MPa	23	
Shore-D-Härte		78	DIN 53505
Physikalische und thermische Eigenschaften			
obere langzeitige Anwendungstemperatur	°C	+90	
obere kurzzeitige Anwendungstemperatur	°C	+120	
untere Anwendungstemperatur	°C	-50	
Elektrische Eigenschaften			
spezifischer Durchgangswiderstand	Ωcm	> 10 ¹²	DIN IEC 93
Oberflächenwiderstand	Ω	> 10 ¹²	DIN 53482

RN33 | Technische Daten

Materialeigenschaften

Allgemeine Eigenschaften	Einheit	RN33	Prüfmethode
Dichte	g/cm ³	1,36	
Farbe		schwarz	
max. Feuchtigkeitsaufnahme bei +23 °C/50 % r. F.	Gew.-%	1,4	DIN 53495
max. Wasseraufnahme	Gew.-%	6,0	
Mechanische Eigenschaften			
Biege-E-Modul	MPa	3.200	DIN 53457
Biegefestigkeit bei +20 °C	MPa	80	DIN 53452
maximal empfohlene Flächenpressung (+20 °C)	MPa	60	
Shore-D-Härte		77	DIN 53505
Physikalische und thermische Eigenschaften			
obere langzeitige Anwendungstemperatur	°C	+90	
obere kurzzeitige Anwendungstemperatur	°C	+120	
untere Anwendungstemperatur	°C	-40	
Elektrische Eigenschaften			
spezifischer Durchgangswiderstand	Ωcm	~ 10 ¹¹	DIN IEC 93
Oberflächenwiderstand	Ω	~ 10 ¹¹	DIN 53482



Materialeigenschaften				
Allgemeine Eigenschaften		Einheit	iglidur® L100	Prüfmethode
Dichte		g/cm³	1,35	
Farbe			gelb	
max. Feuchtigkeitsaufnahme bei +23 °C/50 % r.F.		Gew.-%	0,7	DIN 53495
max. Wasseraufnahme		Gew.-%	5,2	
Mechanische Eigenschaften				
Biege-E-Modul		MPa	5.500	DIN 53457
Biegefestigkeit bei +20 °C		MPa	150	DIN 53452
maximal empfohlene Flächenpressung (+20 °C)		MPa	70	
Shore-D-Härte			79	DIN 53505
Physikalische und thermische Eigenschaften				
obere langzeitige Anwendungstemperatur		°C	+100	
obere kurzzeitige Anwendungstemperatur		°C	+190	
obere kurzzeitige Umgebungstemperatur		°C	+200	
untere Anwendungstemperatur		°C	-40	
Elektrische Eigenschaften				
spezifischer Durchgangswiderstand		Ωcm	> 10 ¹³	DIN IEC 93
Oberflächenwiderstand		Ω	> 10 ¹¹	DIN 53482

RN246 + RN248 | Technische Daten

Materialeigenschaften					
Allgemeine Eigenschaften		Einheit	RN246	RN248	Prüfmethode
Dichte		g/cm³	1,49	1,25	
Farbe			blau	schwarz	
max. Feuchtigkeitsaufnahme bei +23 °C/50 % r.F.		Gew.-%	2,0	1,4	DIN 53495
max. Wasseraufnahme		Gew.-%	6,0	7,6	
Mechanische Eigenschaften					
Biege-E-Modul		MPa	6.000	2.700	DIN 53457
Biegefestigkeit bei +20 °C		MPa	180	99	DIN 53452
maximal empfohlene Flächenpressung (+20 °C)		MPa	65	50	
Shore-D-Härte			85	–	DIN 53505
Physikalische und thermische Eigenschaften					
obere langzeitige Anwendungstemperatur		°C	+80	+90	
obere kurzzeitige Anwendungstemperatur ¹⁾		°C	+120	+180	
untere Anwendungstemperatur		°C	-40	-40	
Elektrische Eigenschaften					
spezifischer Durchgangswiderstand		Ωcm	> 10 ¹¹	> 10 ³	DIN IEC 93
Oberflächenwiderstand		Ω	> 10 ¹¹	> 10 ⁹	DIN 53482

¹⁾ ohne Zusatzlast; keine Gleitbewegung; Relaxation nicht ausgeschlossen



Alle Kataloge und Broschüren können Sie auch in unserem Downloadbereich unter www.igus.de/downloads kostenlos herunterladen.

Printmedien KATALOGE:



e-ketten® und e-kettensysteme®

Das Standardwerk für e-kettensysteme® mit 1.380 Seiten.

- viele Produkte ab Lager verfügbar
- neues Design einiger Kapitel
- verbesserte Übersicht, Lesbarkeit und Bestellmöglichkeit
- Detaillierte Beschreibungen zu den Produkten
- Zahlreiche hilfreiche Verweise auf Online-Werkzeuge und -Konfiguratoren



chainflex®-Spezialleitungen

Das Standardwerk für chainflex®-Leitungen mit 592 Seiten.

- Über 950 Leitungstypen für den Einsatz in e-ketten® ab Lager verfügbar
- verbesserte Übersicht, Lesbarkeit und Bestellmöglichkeit
- detaillierte Beschreibung des Leitungsaufbaus mit vielen Tricks und Kniffen
- Zahlreiche hilfreiche Verweise auf Online-Werkzeuge und -Konfiguratoren
- keine Mindestbestellmenge
- keine Schnittkosten



NEU: igus® WebGuide – die Fernsehzeitschrift für Techniker

Der webguide ist der erste technische Papierkatalog, welcher komplett als Schnellauswahl konzipiert wurde und dann bei Wahl des Wunschproduktes direkt ins Internet führt.

- klar und unkompliziert
- vereint die Vorteile des Papierkatalogs mit den vielfältigen Möglichkeiten des Internets
- Preisindikation im Katalog für fast jedes Produkt
- per QR-Code von Anwendungslösungen inspirieren lassen
- per Quicklinks (www.igus.de/web/xx) direkt online ins passende Produktprogramm, wo hilfreiche Konfiguratoren, CAD-Daten etc. zur Verfügung stehen
- schnelle Übersicht und einfacher Vergleich aller igus®-Produktgruppen
- handliches DIN-A5-Format mit nahezu allen igus®-Produkten



Printmedien BROSCHÜREN:

- verschiedene Branchen ● Produktinformationen ● Montageanleitungen ● Neuheiten ... u.v.m.

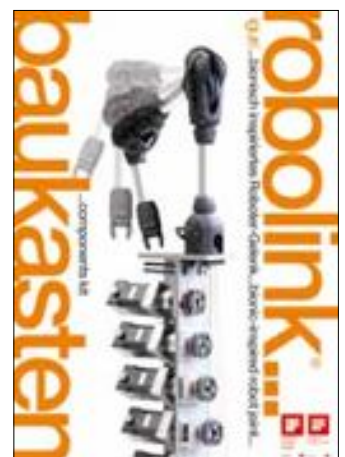
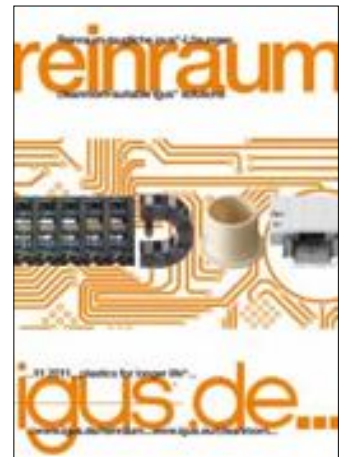
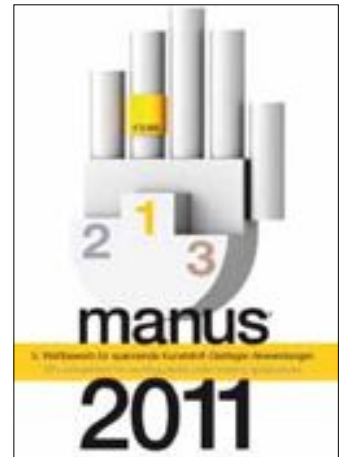



Gleitlager finden & vergleichen

QuickBearing



Benötigen Sie Hilfe bei der Auswahl eines iglidur®-Polymergleitlagers? Dann wird Ihnen dieser praktische Produktfinder helfen!

Bestimmen Sie zunächst die Anforderungen an das Lager **1**. Dann geben Sie die Flächenpressung sowie die relevanten Temperaturparameter ein **2**. Die Ergebnisse werden je nach Eignung unten angezeigt **3**.

► www.igus.de/de/iglidurquick



Gleitlager Lebensdauer berechnen

QuickLife

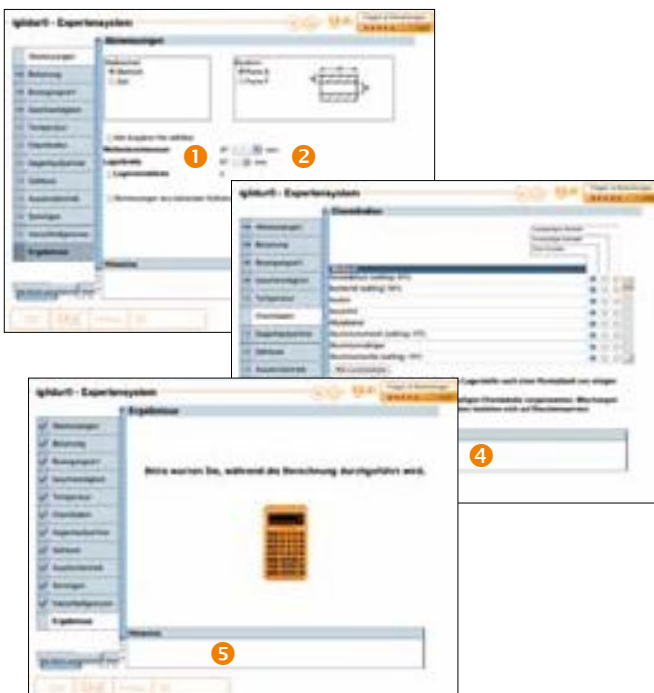

Die Lebensdauer Ihrer wartungsfreien iglidur®-Wunschgleitlagers online berechnen.

Wählen Sie die Maßeinheit und den Lagertyp **1**. Wählen Sie die benötigten Abmessungen **2** oder geben die Teilenummer ein. Geben Sie bitte Seite für Seite die jeweiligen Informationen ein **3**. Unten auf jeder Seite finden Sie Hinweise **4**.

Die Ergebnisse werden als Lebensdauer in Stunden angegeben **5**.

► www.igus.de/de/glidurlife



Halbzeuge finden & vergleichen

QuickBearing



iglidur®-Materialien als Halbzeuge zur freien Gestaltung. Dieser Materialfinder hilft Ihnen, mit wenigen Klicks das richtige iglidur®-Material für Ihr Projekt finden!

Wählen Sie die Anforderungen an das Lager aus **1**, und geben dann den Oberflächendruck und die Temperaturparameter ein **2**.

Die Ergebnisse werden unten in Verbindung mit Ihrer Auswahl angezeigt **3**.

► www.igus.de/de/quickbearingcustom



Halbzeuge Lebensdauer berechnen

QuickLife

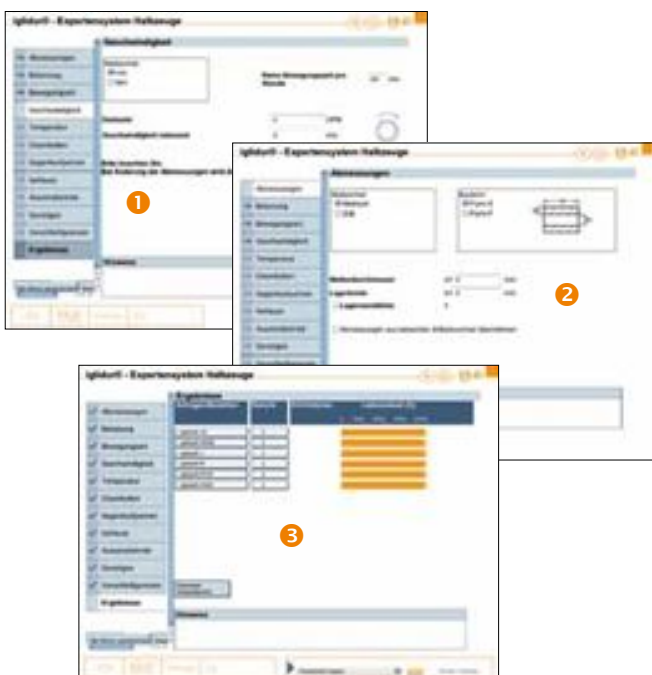

Schnelle Berechnung der Lebensdauer Ihres iglidur®-Halbzeugs.

Geben Sie im ersten Schritt die Produktdetails ein **1** und geben dann Seite für Seite die für Ihre Anwendung des iglidur®-Materials relevanten Informationen ein **2**. In kürzester Zeit wird Ihnen die Lebensdauer Ihres Produkts unter den von Ihnen festgelegten Einsatzbedingungen angegeben.

Die Ergebnisse werden als Lebensdauer in Stunden angezeigt **3**.

► www.igus.de/de/iglidurlifesemi



Gelenklager finden

QuickBearing



Der igubal®-Produktfinder hilft Ihnen, schnell das richtige Lager zu finden.

Wählen Sie aus einer großen Palette den Lagertyp **1**, die Maßeinheit und das passende Gewinde aus **2**. Geben Sie die Temperatur und den maximalen Neigungswinkel **3** ein, dazu den Durchmesser des Innenlagers **4** und eventuelle weitere Anforderungen.

Die Ergebnisse werden unten angezeigt **5**.

► www.igus.de/de/igubalquick



Gelenklager Lebensdauer berechnen

QuickLife



Sie müssen nur ein paar Details bezüglich der Nutzung Ihrer igubal®-Lager angeben, und schon wird die Lebensdauer für das Produkt ermittelt.

Wählen Sie aus den vorhandenen Optionen **1** Ihr Wunschprodukt, die Belastung, die Produktvariante **2**, sowie die Einsatzbedingungen. Dann geben Sie die Betriebstemperatur **3** und -kräfte ein, gefolgt von der täglichen Nutzungsdauer und dem Betriebsanteil **4**.

Die Berechnung erfolgt per Mausklick **5** – die Ergebnisse werden unten auf der Seite dargestellt.

► www.igus.de/de/iguballife



Kugellager Lebensdauer berechnen

QuickLife



Sie möchten eine Lebensdauerprognose für Ihre Anwendung? Mit unserem xiros®-Online-Tool können Sie Ihre Baugröße gezielt auswählen. So ist sichergestellt, dass Sie die geeigneten Lager für Ihre Anwendung bekommen.

Wählen Sie die Einbaugröße ① und die maximale Eingangsdrehzahl, die maximale Radialbelastung und Betriebstemperatur ② sowie die maximale Axialbelastung (wenn vorhanden). Sie erhalten eine Auswahl von Materialkombinationen ③.

Die Lebensdauer ④, weitere Einzelheiten und der Preis ⑤ werden unten gezeigt.

► www.igus.de/de/xiroslife



Wunschabmessung konfigurieren

QuickSpecial



Wählen Sie Ihr Speedigus Material

Dies Anforderungen

Hohe Temperatur (Extruder) **1**

Schweißtauglich

Befestigungsfähigkeit

Geringe Wasserdampfabgabe

F04-Verform-/Laserstabil

Standard-Komponente

Geringe Nebenlast

Hohe Durchstoßleistungsfähigkeit

Gut für Kantenbearbeitung

Unempfindlichkeit

Präzision

Zulageleistung
Zulageleistung (ZDF) 0 MPa

Maximale Temperatur 25 °C

Maximale Zugbelastung 4 °C

Für Sie geeignete (günstig) Werkstoffe

2

3

Die Werte können abweichen, die geschätzte Leistung ist nur eine Richtlinie für die Orientierung.

Konfigurieren Sie schnell Ihr Wunschlager und ermitteln seinen Preis.

Geben Sie wichtige Anforderungen an Ihr Lager ein **1** und wählen Sie einen geeigneten Werkstoff **2**. Schicken Sie uns Ihr 3D-Modell per Email **3** und sie bekommen einen Kostenvoranschlag für Ihr individuelles Produkt. Wir werden uns umgehend bei Ihnen melden.

► www.igus.de/de/speedigus

Schnellanfrage

Bitte füllen Sie alle Felder aus, um Ihre Anfrage für Speedigus weiter zu verfolgen. Sie sind für 3D-CAD-Modelle (Datei-Management) oder ZIP-Dateien.

3

Name:

3D-CAD-Model (Datei-Management)

Bitte senden Sie Ihre 3D-Datei (Datei-Management) per E-Mail an:

Name 1:

Name 2:

Name 3:

Name 4:

Name 5:

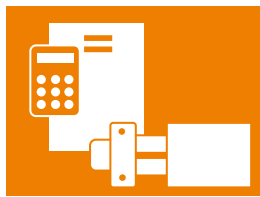

Profilführungen konfigurieren

QuickLin



Die Konfiguration Ihrer drylin® W-Schienen und des Schlittens könnte nicht einfacher sein – mit diesem Online-Tool haben Sie das in wenigen Sekunden erledigt!

Wählen Sie einfach die entsprechenden Parameter aus den Dropdown-Menüs aus, zum Beispiel den Wellendurchmesser ❶ und die Länge des kompletten Schlittens ❷.

Als Ergebnis werden der Preis und Ihre Bestellnummer angezeigt ❸. Die Konfiguration kann schnell angefragt oder bestellt werden.

► www.igus.de/de/quicklinw



Linearlager finden & vergleichen

QuickLin



The screenshot shows the 'drylin® Linearlager Produktfinder' interface. It features several sections:

- Suchkriterien (Search Criteria):** Includes dropdowns for 'Einsatzfall' (marked 1), 'Temperatur' (marked 3), and 'Leergewicht' (marked 2). There are also sliders for 'Vorschubgeschwindigkeit' and 'Hublänge'. Checkboxes for 'Präzisionsklasse' (marked 3) and 'Belastbarkeit' (marked 4) are visible.
- Ergebnis (Results):** A grid of 17 product thumbnails (marked 5) is displayed.
- Artikel vergleichen (Compare Articles):** A table (marked 6) with columns for 'Artikel', 'Anzahl', 'Preis', 'Anzahl', 'Preis', 'Anzahl', 'Preis', and 'Anzahl'.

Sie sind sich nicht sicher, welches drylin®-Produkt das Richtige für Sie ist? Mit ein paar Mausklicks können Sie die Anforderungen an Ihre drylin®-Anwendung eingeben und erhalten sofort eine Auswahl, die Ihren Bedürfnissen am besten entspricht.

Wählen Sie den Einsatzfall 1 und nutzen Sie die Regler zur Auswahl von Belastung, Vorschubgeschwindigkeit 2, Hublänge, Temperatur, Präzisionsklasse 3, Leergewicht und Belastbarkeit. Wählen Sie durch Anklicken der Kästchen weitere gewünschte Leistungsmerkmale und Anforderungen 4.

Die Ergebnisse werden unten angezeigt 5 und können untereinander verglichen werden 6.

► www.igus.de/de/quicklin

This screenshot shows a detailed view of a product page. It includes:

- Header:** 'drylin® Linearlager Produktfinder' and 'Suchkriterien'.
- Navigation:** 'Eigenschaften', 'Spezifikationen', 'Anwendungsbereiche'.
- Product Details:** 'Artikelnummer: 2500-00000', 'Preis: 1000,00 €', 'Menge: 1000 Stück', 'Gewicht: 1000 g'.
- Specifications:** 'Lagerung: 1000', 'Temperatur: 1000', 'Leergewicht: 1000', 'Belastbarkeit: 1000'.
- Images:** Several small images showing different views of the linear bearing.



Linearlager konfigurieren & Lebensdauer berechnen

QuickLin

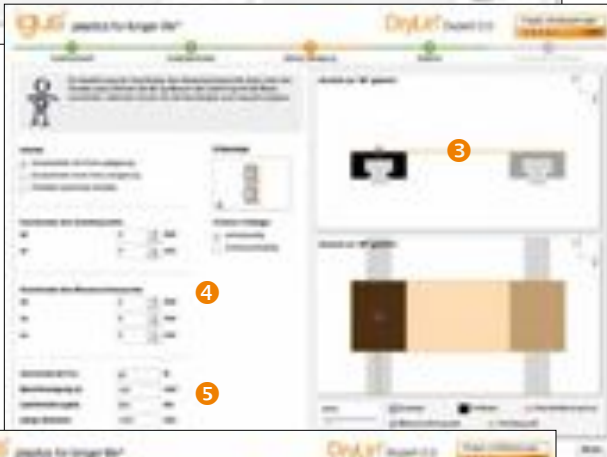

Einfach die Lebensdauer Ihrer Wunschlinearführung berechnen und mit wenigen Klicks konfigurieren.

Wählen Sie ein drylin®-System aus ❶ und fügen die relevanten Umweltparameter hinzu ❷. Anschließend wählen Sie die Lagergröße, Schlitten, Anzahl und Position aus. Dann geben Sie noch den Abstand der Schienen und die Einbauart an.

Definieren Sie durch Klicken und Ziehen des farbigen Fadenkreuzes ❸ die Koordinaten für den Antriebspunkt und den Schwerpunkt oder geben Sie diese über die Tastatur ein ❹. Definieren Sie Gewicht, Beschleunigung ❺ und Abstand des Lagers und wählen Sie eine Schienenlänge aus.

Die Ergebnisse werden angezeigt ❻.

► www.igus.de/de/drylinlife

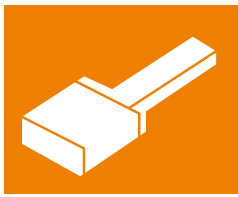

Linearlager als 3-D-Download

QuickCad



Dieses Online-Tool ermöglicht es Ihnen, Ihr drylin®-System zu konfigurieren. Außerdem haben Sie die Option, eine 3D-Datei dieses Systems herunterzuladen.

Wählen Sie zuerst den erforderlichen Systemtyp aus ❶ und geben die Teilenummer ein (falls bekannt) ❷. Dann wählen Sie die Anzahl der Schienen für Ihr System aus, gefolgt von der Antriebsart ❸ und der Anzahl der Schlitten pro Schiene. Im nächsten Schritt legen Sie die Einbauorte der Schienen in Ihrem drylin®-System fest ❹.

Im letzten Konfigurationsschritt bestimmen Sie die Schienenlänge ❺. Dann können Sie eine 2-D- oder 3-D-CAD-Datei herunterladen ❻.



► www.igus.de/de/quickcaddrylin

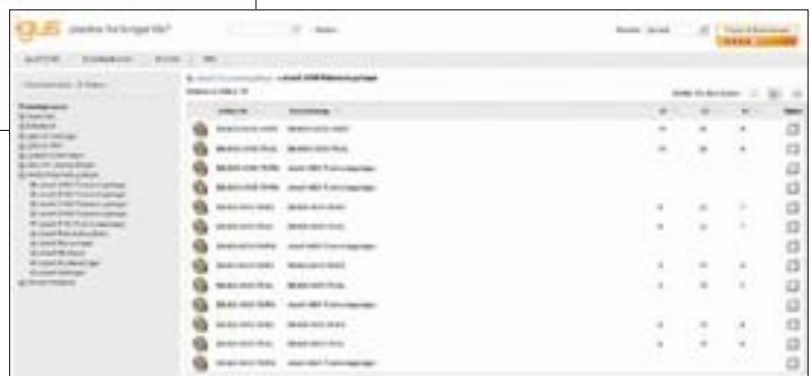
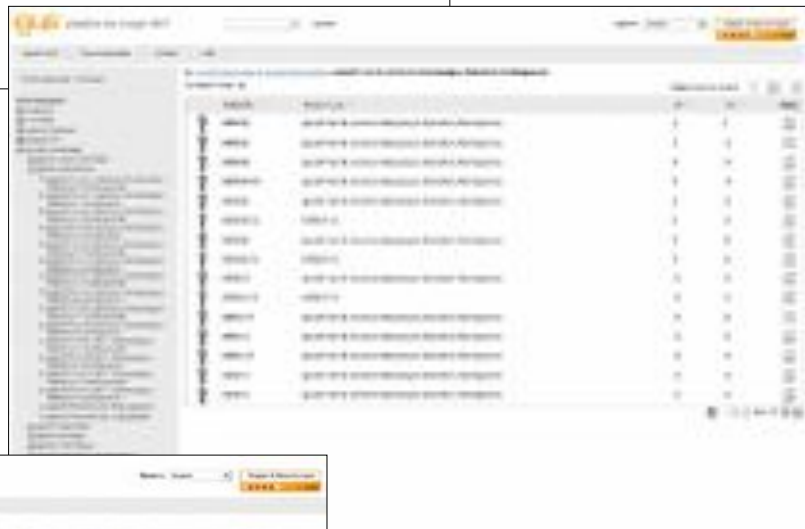
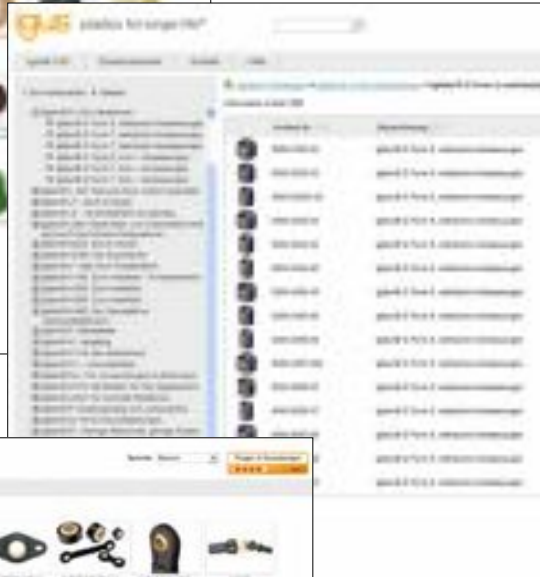
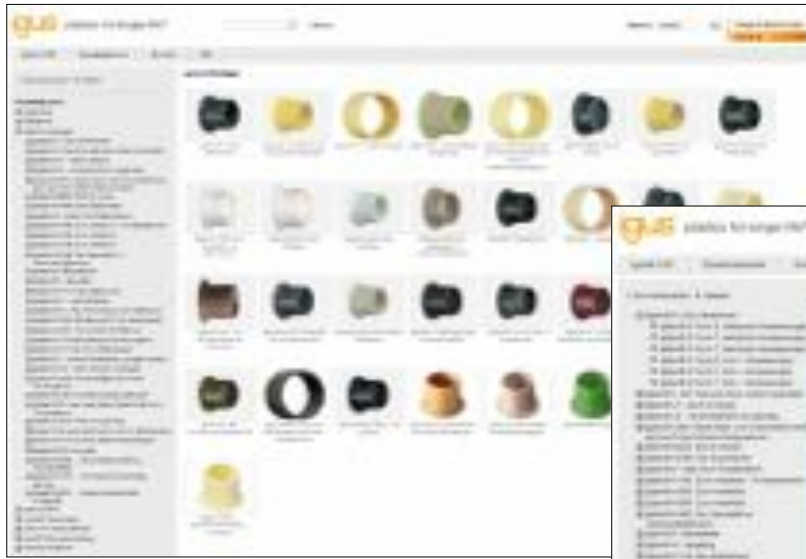



ab Lager

Lieferzeitenanzeige*



Um Ihnen den Bestellvorgang zu erleichtern – oder für die Auftragsverfolgung – ist jeder auf der igus®-Website aufgeführte Artikel grün, gelb oder grau markiert **1**, um die Lieferzeit dieses Artikels darzustellen.

Ein Kästchen mit einem grünen Häkchen **2** bedeutet, dass der Artikel eine Lieferzeit von 24–48 Stunden hat. Ein Kästchen mit einem gelben Häkchen bedeutet, dass der Artikel eine Lieferzeit von 2–5 Werktagen hat. Ein Kästchen mit einem grauen Häkchen bedeutet „Lieferzeit auf Anfrage“ – normalerweise 2–6 Wochen.



Bestellboxen & Preise

So finden Sie zusätzliche Services und Online-Tools.

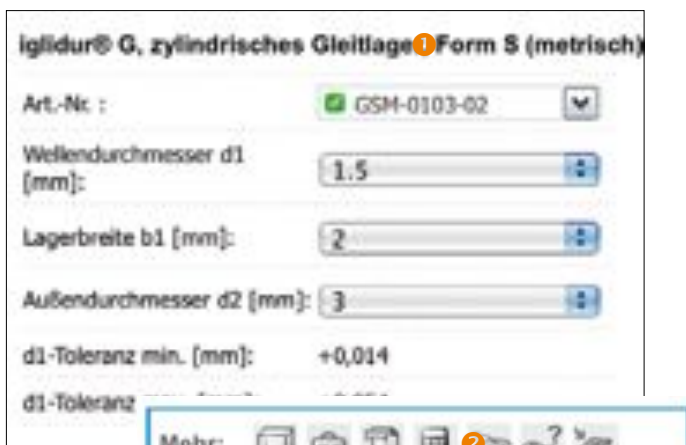

Bestellfelder befinden sich neben der igus®-Produktinformation **1**. Sie bieten Ihnen auch schnellen und einfachen Zugang zu anderen nützlichen Online-Tools **2**, die Ihnen bei diesem speziellen Produkt weiterhelfen.

Sie zeigen die jeweiligen Kosten **3** und Lieferzeiten **4** an und ermöglichen es Ihnen, die gewünschte Menge einzugeben, anzufragen oder direkt zu bestellen **5**.





Downloads & Services

PDF-Download, Videos



Sämtliche igus®-Produktkataloge und viele Broschüren finden Sie im igus® Downloadbereich.

Zudem können Sie sich hier von vielen Montage- und Anwendungsvideos inspirieren lassen.





Datum:	Telefon: +49 2203 9649-145 Fax: +49 2203 9649-334
Absender:	Empfänger: igus® GmbH Technisches Marketing Wartungsfreie Gleitlager Postfach 9061 23 51127 Köln (Porz-Lind)
Telefon:	
Fax:	

Bitte tragen Sie alle Ihnen bekannten Daten ein. Wenn Sie andere Maßeinheiten bevorzugen, streichen Sie die angegebene Einheit durch, und schreiben Sie Ihre daneben. Geben Sie bitte so viele Daten an wie möglich. Die Frage „Ist iglidur® eine mögliche Lösung?“ kann meistens schon mit einem Teil der Angaben zuverlässig beantwortet werden. Bitte rufen Sie uns an, wenn Sie Fragen haben (Tel.: 0 22 03/96 49-1 45).

Abmessungen:	Welche Lagerart ist heute im Einsatz?
Wellendurchmesser (mm):	<input type="checkbox"/> iglidur®
Lagerbreite (mm):	<input type="checkbox"/> gerollte Buchse
Lagerwanddicke (mm):	<input type="checkbox"/> Sinter
Lagerbunddurchmesser (mm):	<input type="checkbox"/> Wälzlager
Lagerbunddicke (mm):	<input type="checkbox"/> andere
Lagerbelastung (N):	Welche Verbesserungen kann iglidur® bei Ihnen erzielen?
Gleitgeschwindigkeit (m/s):	<input type="checkbox"/> Trockenlauf <input type="checkbox"/> Chemikalien
Art der Bewegungen:	<input type="checkbox"/> Abriebfestigkeit <input type="checkbox"/> Temperaturen
<input type="checkbox"/> rotierend mit U/min	<input type="checkbox"/> Kantenpressung <input type="checkbox"/> Schmutz, Staub, ...
<input type="checkbox"/> schwenkend um Grad	<input type="checkbox"/> Schwingungsdämpfung <input type="checkbox"/> Kostensenkung
<input type="checkbox"/> linear mitmm Hublänge	Weitere Belastungsmerkmale:
Frequenz (1/min):
Schmierung:	Skizze:
<input type="checkbox"/> trocken	
<input type="checkbox"/> Öl	
<input type="checkbox"/> Fett	
<input type="checkbox"/> Wasser	
Umgebungstemperatur (°C)	
Umgebungsmedien (z. B. Säure, Wasser, Laugen):	
.....	
Wellenmaterial (z. B. Stahl, Kunststoff):	
.....	
Mittenrauwert Ra:	
Gehäusematerial:	
Aussetzbetrieb:	
Einschaltzeit (s):	
Stillstandzeit (s):	
Soll-Lebensdauer:	

Alle Berechnungen auch schnell und einfach online mit unseren Expertentools ► Seite 1132



Datum:	Telefon: +49 2203 9649-145 Fax: +49 2203 9649-334
Absender:	Empfänger: igus® GmbH Technisches Marketing igubal®-Gelenklager Postfach 90 61 23 51127 Köln (Porz-Lind)
Telefon:	
Fax:	

Bitte tragen Sie alle Ihnen bekannten Daten ein. Wenn Sie andere Maßeinheiten bevorzugen, streichen Sie die angegebene Einheit durch, und schreiben Sie Ihre daneben. Geben Sie bitte so viele Daten an wie möglich. Die Frage „Ist igubal® eine mögliche Lösung?“ kann meistens schon mit einem Teil der Angaben zuverlässig beantwortet werden. Bitte rufen Sie uns an, wenn Sie Fragen haben (Tel.: 0 22 03/96 49-1 45).

Gelenkkopf, Form A	<input type="checkbox"/> (Außengewinde)	Mittenrauwert Ra:
Gelenkkopf, Form B	<input type="checkbox"/> (Innengewinde)	Soll-Lebensdauer (Std.):
Stehlager	<input type="checkbox"/>	Derzeitiger Lagertyp:
Gelenklager	<input type="checkbox"/>
Flanschlager	<input type="checkbox"/> 2-Loch	Umgebungsmedien (z. B. Säuren, Wasser, Laugen):
	<input type="checkbox"/> 4-Loch
Gabelkopf	<input type="checkbox"/> mit Bolzen und Clip	Welches Problem kann igubal® bei Ihnen lösen?
	<input type="checkbox"/> mit Federklappbolzen	<input type="checkbox"/> Trockenlauf <input type="checkbox"/> Chemikalien
Maßreihe	<input type="checkbox"/> E	<input type="checkbox"/> Korrosion <input type="checkbox"/> Schmutz
	<input type="checkbox"/> K	<input type="checkbox"/> Schwingungsdämpfung <input type="checkbox"/> Staub
Gewinde	<input type="checkbox"/> Standardgewinde	<input type="checkbox"/> Kostensenkung <input type="checkbox"/> Gewicht
	<input type="checkbox"/> Feingewinde	Weitere Belastungsmerkmale:
Geschwindigkeit (m/s; 1/min):
Art der Bewegung:		Skizze:
<input type="checkbox"/> rotierend		
<input type="checkbox"/> schwenkend um Grad		
<input type="checkbox"/> linear		
Schmierung:		
<input type="checkbox"/> trocken		
<input type="checkbox"/> Öl		
<input type="checkbox"/> Fett		
<input type="checkbox"/> Wasser		
Wellendurchmesser (mm/Inch):		
.....		
Lagerbelastung (N):		
Außentemperatur (°C):		
Wellenmaterial (z. B. Stahl, VA, Kunststoff):		
.....		

Alle Berechnungen auch schnell und einfach online mit unseren Expertentools ► Seite 1134



Datum:	Telefon: +49 2203 9649-145 Fax: +49 2203 9649-334
Absender:	Empfänger: igus® GmbH Technisches Marketing drylin®-Lineartechnik Postfach 9061 23 51127 Köln (Porz-Lind)
Telefon:	
Fax:	

Anwendung:

Bisher verwendetes Führungssystem:

Einbaulage (1 = horizontal, 2 = seitlich, 3 = vertikal):

Anzahl der Lager pro Schiene/Welle: Anzahl der Schienen/Wellen:

Art des Antriebes: Antriebskraft [N]:

mittlere Geschwindigkeit: maximale Geschwindigkeit:

Hub: erwartete Lebensdauer:

Einschaltdauer:

Umgebungstemperatur: maximale Temperatur:

Umgebungsmedium: Schmierung:

statische Belastung: dynamische Belastung:

Bei den folgenden Angaben helfen Ihnen die Darstellungen auf der Rückseite!

Abstand der Lager/Welle auf einer Schiene/Welle (wx):

Abstand der Schienen (Zylinder) (b):

Abstand der Gewichtskraft in x-Richtung (Sx):

Abstand der Gewichtskraft in y-Richtung (Sy):

Abstand der Gewichtskraft in z-Richtung (Sz):

Abstand des Antriebs in y-Richtung (ay):

Abstand des Antriebs in z-Richtung (az):

Bitte tragen Sie alle Ihnen bekannten Daten ein, und erstellen Sie wenn möglich eine Prinzipskizze.

Alle Berechnungen auch schnell und einfach online mit unseren Expertentools ► Seite 1139



Einbaulage: waagrecht

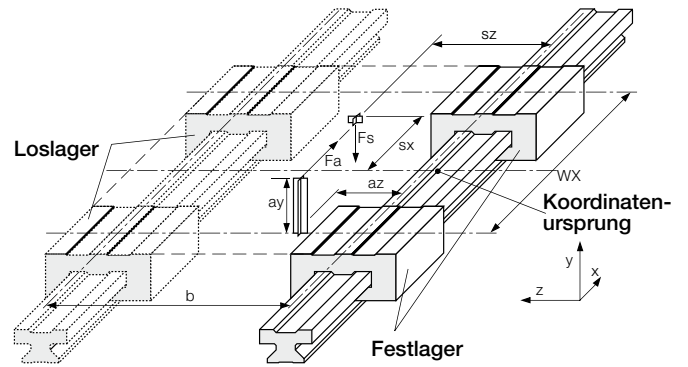
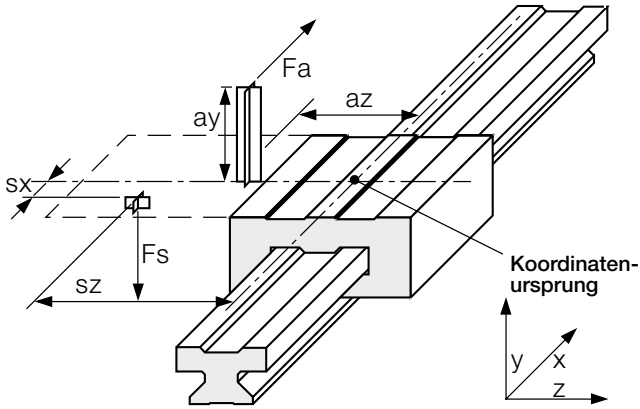

Einbaulage: senkrecht

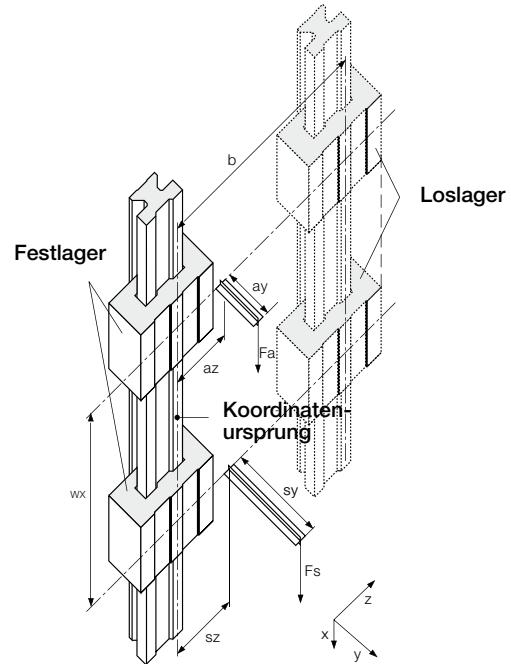
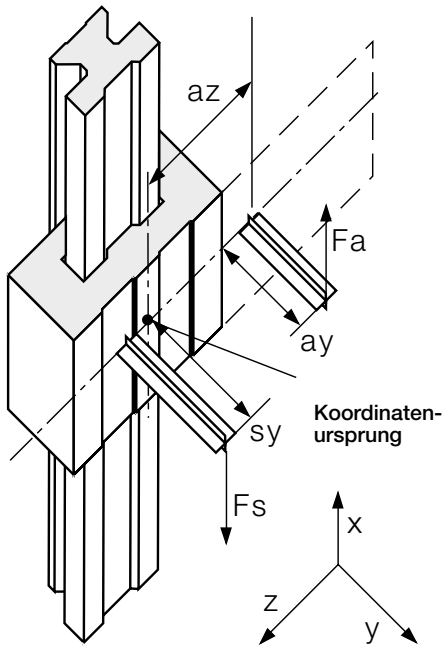

Einbaulage: seitlich

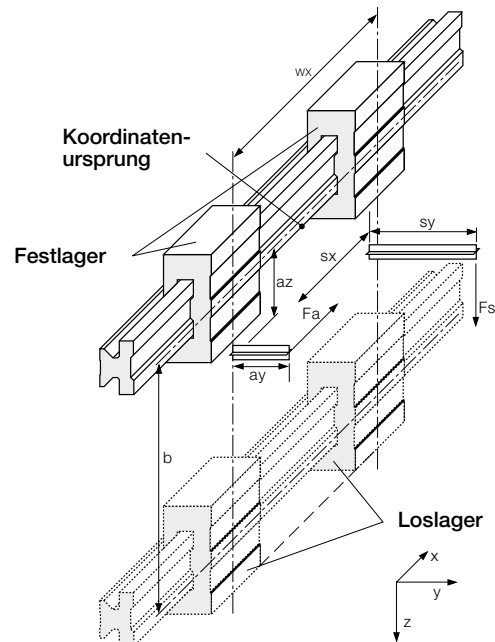
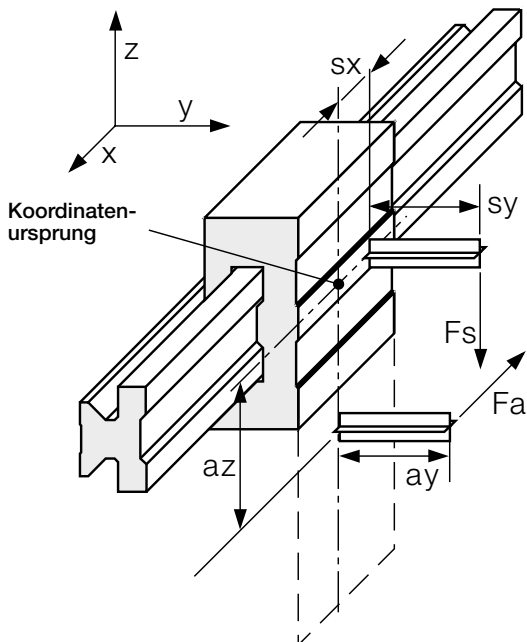



Notizen

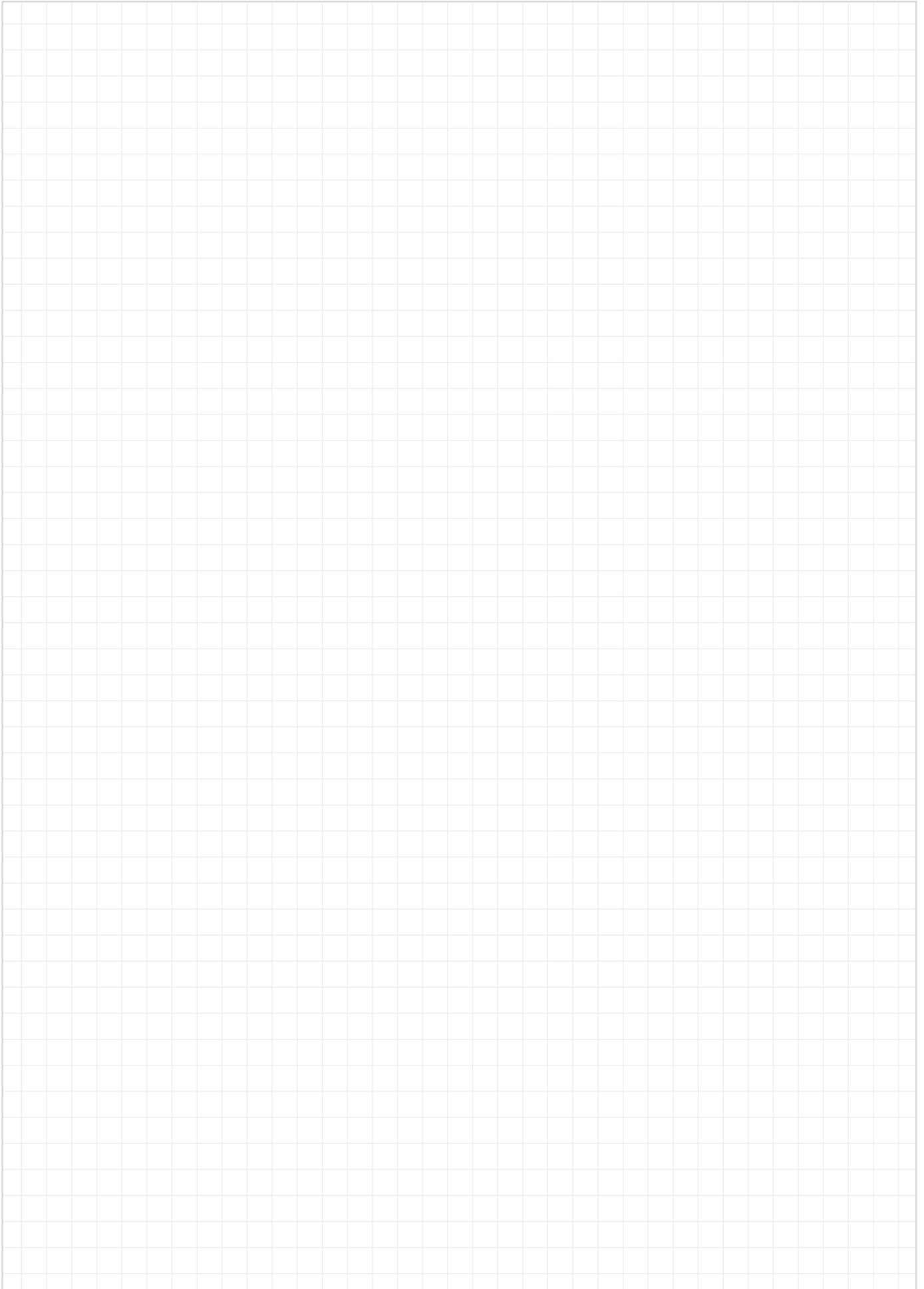



Notizen

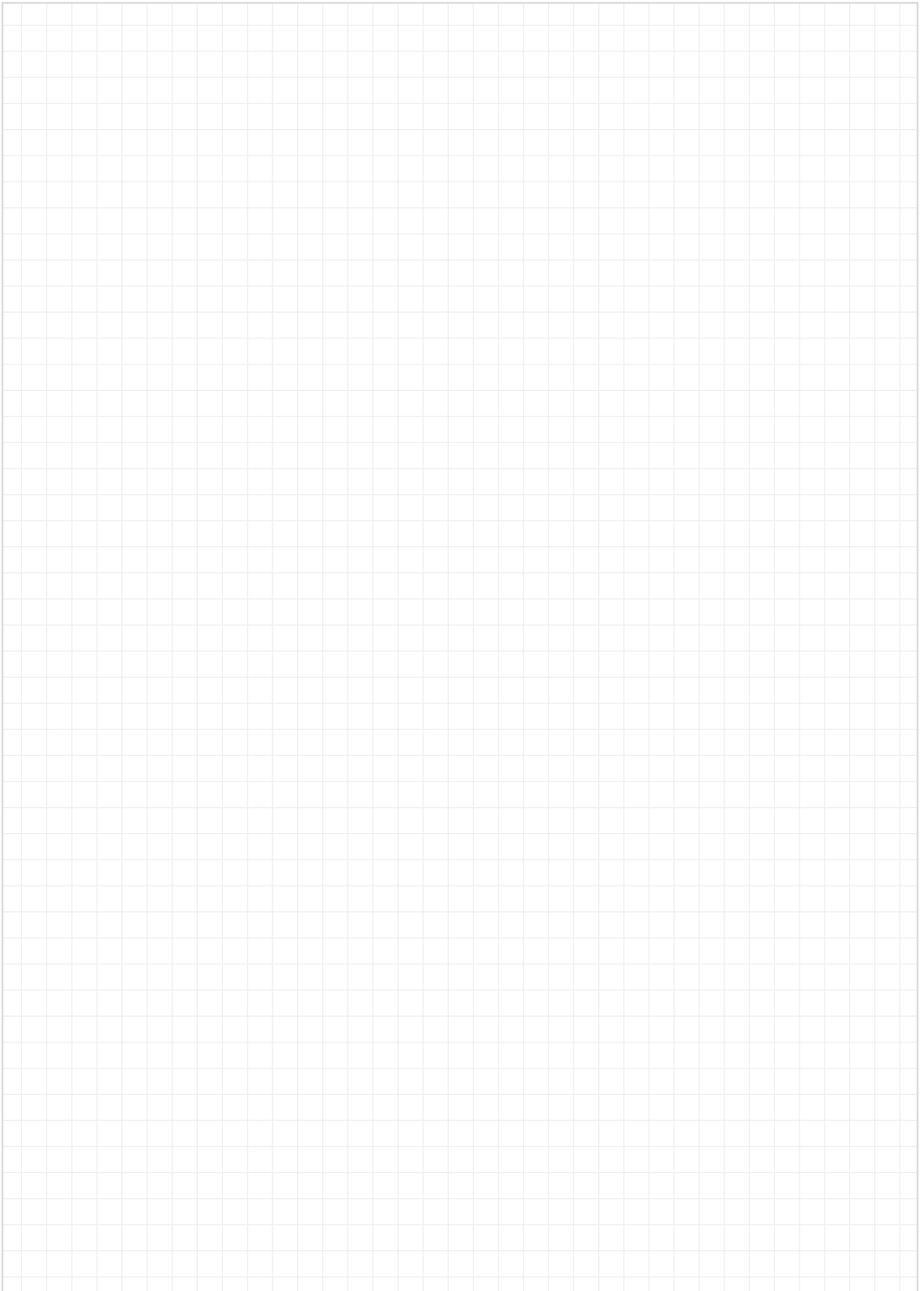

Karte National

Anwendungsberatung für iglidur®-Gleitlager, igubal®-Gelenklager, xiros®-Kugellager und drylin®-Linearlager. Projektierung und Montagehilfen.

0 igus® Zentrale

igus® GmbH
Spicher Str. 1a
51147 Köln
Postfach 90 61 23
51127 Köln
Tel. 02203 9649-145
Fax 02203 9649-334
info@igus.de

- Lieferung ab Lager
- Projektierung
- Entwicklung
- Werkzeugbau
- Produktion

1a igus® Sachsen

Thomas Sommerweiß
Waldstr. 3d
04821 Brandis
Tel. 034292 53170
Fax 034292 77434
tsommerweiss@igus.de

PLZ 00000-02999
04000-09999
98000-99999

1b igus® Nord-Ost

Benjamin Neumann
Fontanestr. 120
16761 Hennigsdorf
Tel. 03302 201540
Fax 03302 203105
bneumann@igus.de

PLZ 03000-03999
10000-18999
19000-19999
39000-39999

1c igus® Nord

Christian Wille
Hofweg 20
22851 Norderstedt
Tel. 040 50016692
Fax 040 50016722
cwille@igus.de

Stefan Dammann
Witzlebenstr. 209
28327 Bremen
Tel. 0421 57890380
Fax 0421 57020311
sdammann@igus.de

PLZ 20000-28999

1d igus® Thüringen

Kevin Büttner
Steubenstr. 14
07743 Jena
Tel. 03641 6367529
Fax 03641 6369447
kbuettnr@igus.de

PLZ 07000-08999
98000-99999

2a igus® R.-R.-Nord-Ost

Gerald Voß
Am Kärling 51
44581 Castrop-Rauxel
Tel. 02305 353684
Fax 02305 354706
gvoss@igus.de

PLZ 48000-49999
59000-59999

2b igus® Rhein-Ruhr

Florian Blömkner
Hauptstr. 23
42929 Wermelskirchen
Tel. 02196 8894250
Fax 02196 8891251
fbloemker@igus.de

PLZ 43000-47999



2c igus® Arnsberg

Björn Bräu
Auf dem Freiken 44
59823 Arnsberg
Tel. 02937 9689240
Fax 02937 9689241
bbraeu@igus.de

PLZ 59000-59999

2d igus® Mitte-Nord

Marcus Kleine
Beethovenstr. 21
33129 Dellbrück
Tel. 05250 936173
Fax 05250 936421
mkleine@igus.de

PLZ 33000-34999

2e igus® Mitte-Ost

Matthias Krawietz
Salzwedeler Hof 9
30179 Hannover
Tel. 0511 60698-643
Fax 0511 60698-644
mkrawietz@igus.de

PLZ 31500-32999

2f igus® Hannover

Timo Wichmann
Elkartallee 13
30173 Hannover
Tel. 0511 23566-801
Fax 0511 23566-803
twichmann@igus.de

PLZ 29000-31499
37000-38999

3a igus® Mitte-West

Christof Meurer
Kirschstr. 28
40764 Langenfeld
Tel. 02173 2698076
Fax 02173 2698297
cmeurer@igus.de

PLZ 58000-58999

3b igus® West

Axel Ebert
Limburger Str. 23
50672 Köln
Tel. 0221 25899858
Fax 0221 27253498
aebert@igus.de

PLZ 40000-42999
50000-50999
52000-54999

3c igus® Mitte

Markus Schwarz
Fichtenweg 13
53842 Troisdorf
Tel. 02241 1655290
Fax 02241 2019801
mschwarz@igus.de

PLZ 70000-71999

Janpeter Dinstühler
Am Ottenberg 6
53757 St. Augustin
Tel. 02241 8668835
Fax 02241 8668872
jdinstuehler@igus.de

PLZ 51000-51999
56000-57999

3d igus® Rhein-Main-Ost

Dirk Merlin
Kirchstr. 10a
63688 Gedern
Tel. 06045 9547-71
Fax 06045 9547-72
dmerlin@igus.de

PLZ 35000-36999
61000-63999

3e igus® Rhein-Main-West

Marko Scholz
Milanweg 19
65510 Hünstetten-
Wallrabenstein
Tel. 06126 2242-59
Fax 06126 2242-63
mscholz@igus.de

PLZ 55000-55999
60000-60999
64000-67999

4a igus® Heilbronn

Markus Stilling
Hauptstr. 86
97980 Bad Mergentheim
Tel. 07931/56367 49
Fax 07931/56368 00
mstilling@igus.de

PLZ 68000-69999
74000-74999
97860-97999

4b igus® Stuttgart

Michael Schiebel
Kohlwaldweg 19
74535 Mainhardt
Tel. 07903 9413328
Fax 07909 9413329
mschiebel@igus.de

PLZ 70000-71999

4c igus® Baden

Adrian Belke
Rinnbachstr. 21
77694 Kehl
Tel. 07853 99898-04
Fax 07853 99898-05
abelke@igus.de

PLZ 75000-77999
79000-79999

4d igus® Stuttgart

Manfred Gsell
Im Baumgarten 9
72379 Hechingen
Tel. 07471 6109-47
Fax 07471 6109-48
mgsell@igus.de

PLZ 72000-73999
89000-89199
89500-89699

4e igus® Bodensee

Reiner Nusser
Dekan-Bumiller-Str. 6
88356 Ostrach
Tel. 07585 9359064
Fax 07585 9359065
rnusser@igus.de

PLZ 78000-78999
88000-88999

5a igus® München

Martin Eberle
Lerchenauer Str. 163
80935 München
Tel. 089 37915762
Fax 089 37915763
meberle@igus.de

PLZ 80000-81999
85000-85999

5b igus® Bayern-Süd-West

Manfred Sirch
Am Hasenberg 5
86899 Landsberg am Lech
Tel. 08191 9852-89
Fax 08191 9852-91
msirch@igus.de

Joachim Mayr
Hohenstaufenstr. 4
89567 Sontheim a. d. Brenz
Tel. 07325 9527894
Fax 07325 9527895
jmayr@igus.de

PLZ 82000-82999
86000-87999
89200-89499
89700-89999

5c igus® Bayern-Süd-Ost

Mirko Wenzel
Am Nörreut 14
83022 Rosenheim
Tel. 08031 40836-61
Fax 08031 40836-69
mwenzel@igus.de

PLZ 80000-81999
83000-85999

5d igus® Nürnberg

Torsten Naumann
Neue Gasse 13
90403 Nürnberg
Tel. 0911 23586973
Fax 0911 23586974
tbaumann@igus.de

PLZ 90000-91999

5e igus® Bayern-Nord

Dirk Lanuschni
Gartenstr. 1
96179 Rattelsdorf
Tel. 09547 8728-00
Fax 09547 8728-01
dlanuschni@igus.de

PLZ 95000-97859

5f igus® Bayern-Nord-Ost

Bernhard Hofstetter
Wölzenberg 1a
92507 Nabburg
Tel. 09435 300594
Fax 09435 306880
bhofstetter@igus.de

PLZ 92000-94999

<p>igus®-Büros</p> <p>igus®-Niederlassungen</p> <p>1 Germany</p> <p>igus® GmbH Spicher Str. 1a 51147 Köln P.O.Box 90 61 23 51127 Köln Tel. 02203 9649-0 Fax 02203 9649-222 info@igus.de, www.igus.de</p> <p>2 Australien</p> <p>Treotham Automation Pty. Ltd. Unit 36, 9 Powells Road, Brookvale NSW 2100 Tel. +61 2 9907-1788 Fax +61 2 9907-1778 info@treotham.com.au</p> <p>3 Österreich</p> <p>igus® Polymer Innovationen GmbH Ort 55 4843 Ampflwang Tel. +43 7675 4005-0 Fax +43 7675 3203 igus-austria@igus.at</p> <p>4 Argentinien</p> <p>Borimport S.R.L. Guevara 275 (C1427BRE) – Capital Federal Buenos Aires - Argentina Tel. +54 11 4556-1000 Fax +54 11 4556-1000 Mobil (011) 15 52617545 igus@borimport.com</p> <p>5 Weißrussland</p> <p>STS Stromtehservis 16-554, Ul. Sharangovicha Minsk, 220018 Tel. +375 17 3134513 Fax +375 17 3134514 common@strom-ts.com</p> <p>5 Weißrussland</p> <p>COOO Hennlich Charkovskaya Str. 90-8 Minsk, 220015 Tel. +375 17 207-1828 Fax +375 17 207-3921 info@hennlich.by</p> <p>6 Belgien/Luxemburg</p> <p>igus® B.V.B.A. Kolonel Begaultlaan 75 3012 Wilsele Tel. +32 16 314431 Fax +32 16 314439 info@igus.be</p> <p>7 Brasilien</p> <p>igus® do Brasil Ltda. Av. Eng. Alberto de Zagottis 655 Santo Amaro 04675-085 São Paulo - SP Tel. +55 11 3531-4487 Fax +55 11 3531-4488 vendas@igus.com.br</p> <p>8 Bulgarien</p> <p>Hennlich OOD, BG 4000 Plovdiv Konstantin Velichkov, 69, Et. 3 Tel. +359 32 511326 Fax +359 32 621929 office@hennlich.bg</p>	<p>9 Canada</p> <p>igus® Office Canada 201 Millway Ave. UNIT 25 Concord Ontario L4K 5K8 Tel. +1 905 7608448 Fax +1 905 7608688 webmaster@igus.com</p> <p>10 Chile</p> <p>Vendortec San Martín # 2097 Maipú – Santiago Tel. +56 2 7105825 ventas@vendortec.cl</p> <p>11 China</p> <p>igus® Shanghai Co., Ltd. No.46 Warehouse, 11 Debao Road, WGG FTZ, Shanghai 200131, P.R.China Shanghai 200131, P.R.C. Tel. +86 21 51303100 Fax +86 21 51303200 master@igus.com.cn</p> <p>12 Kolumbien</p> <p>Colsein Ltda Calle 82 # 5–48 Bogota Tel. +57 6108448-121 mercadeo@colsein.com.co</p> <p>13 Costa Rica</p> <p>Enesa Equipos Neumaticos S.A. Del Colegio Marista 100 este, 200 sur, 25 este Urbanizacion Ciruelas Alajuela, Costa Rica Tel. +506 2440-2393 Fax +506 2440-2393 equiposneumaticos@ enesa.net</p> <p>14 Kroatien</p> <p>Hennlich, Industrijska d. o. o. Franje Wölfla 4 10000 Zagreb Tel. +385 1 3874334 Fax +385 1 3874336 hennlich@hennlich.hr</p> <p>15 Tschech. Republik</p> <p>Hennlich s r. o. Českolipská 9 41201 Litoměřice Tel. e-ketten® +420 416 7113 32 Tel. Gleitlager +420 416 7113 39 Fax +420 416 7119 99 lin-tech@hennlich.cz</p> <p>16 Dänemark</p> <p>igus® ApS Postboks 243 8800 Viborg Tel. +45 86 603373 Fax +45 86 603273 info@igus.dk</p> <p>16 Dänemark – e-ketten®</p> <p>Solar A/S Industrivej Vest 43 6600 Vejen Tel. +45 76 961200 Fax +45 75 364759 solar@solar.dk</p>	<p>17 Ecuador</p> <p>Ecuainsetec El Zurriago E9-32 y el Vengador Quito Tel. +593 2 2253757 Fax +593 2 2461833 info@ecuainsetec.com.ec</p> <p>18 Ägypten</p> <p>Fedicom Trading Mohamed Fayed Sami & Co. 12, El Mahaad El Swissri St., Flat 10 – 2nd Floor-Zamalek Cairo – A.R of Egypt Tel. +202 27362537 Fax +202 27363196 mohamed.fayed@fedicom.com</p> <p>18 Ägypten</p> <p>IEE International Company for Electrical Engineering 2nd floor, 25 Orabi St Down Town, Cairo Tel. +202 25767370 Fax +202 25767375 kamel@iee-egypt.com</p> <p>19 Finnland</p> <p>SKS Mekaniikka Oy Martinkyläntie 50 01720 Vantaa Tel. +358 20 7646522 Fax +358 20 7646824 mekaniikka@sk.fi</p> <p>19 Finnland – chainflex®</p> <p>SKS Automaatio Oy Martinkyläntie 50 01720 Vantaa Tel. +358 20 7646748 Fax +358 20 7646820 automaatio@sk.fi</p> <p>20 Frankreich</p> <p>igus® SARL 49, avenue des Pépinières Parc Médicis 94260 Fresnes Tel. +33 1 49840404 Fax +33 1 49840394 info@igus.fr</p> <p>21 Griechenland – e-ketten®</p> <p>Chrismotor s.a. 71, Sp. Patsi str. 118 55 Athens Tel. +30 210 34 25574 Fax +30 210 3425595 info@chrismotor.gr</p> <p>21 Griechenland – Gleitlager</p> <p>J. & E. Papadopoulos S.A. 12 Polidefkous str Piraeus, 185 40 Tel. +30 210 4113133 Fax +30 210 4116781 sales@papadopoulos-sa.com</p> <p>22 Hong Kong</p> <p>Sky Top Enterprises Ltd. Room 1707, Block C; Wah Tat Ind Centre; Wah Sing Street; Kwai Chung; Hong Kong Tel. +852 22434278 Fax +852 22434279 skytop@ctimail.com</p> <p>23 Ungarn</p> <p>igus® Hungária Kft. Mogyoródi u.32. 1149 Budapest Tel. +36 1 3066486 Fax +36 1 4310374 info@igus.hu</p>	<p>23 Ungarn</p> <p>Tech-Con Kft. Véső utca 9-11 1133 Budapest Tel. +36 1 4124161 Fax +36 1 4124171 tech-con@tech-con.hu</p> <p>24 Indien</p> <p>igus® (India) Pvt. Ltd. 36/1, Sy No. 17/3 Euro School Road, Dodda Nekkundi Industrial Area, - 2nd Stage Mahadevapura Post Bangalore 560048 Tel. +91 80 39127800 Fax +91 80 39127802 info@igus.in</p> <p>25 Indonesien</p> <p>Pt. Energi Canggih Indonesia Kelapa Gading Selatan BJ 08 No. 14 Gading Serpong Tangerang 15810 Tel. +62 21 5474364 Fax +62 21 5474365 sales_indonesia@igus.com.sg</p> <p>26 Irland</p> <p>igus® Ireland Fitzwilliam Business Centre 26 Upper Pembroke Street Dublin 2 Tel. +353 1 6373921 Fax +353 1 6620365 sales@igus.ie</p> <p>27 Israel</p> <p>Conlog LTD P.O. Box 35 71 Petach Tikva 49134 Tel. +972 3 9269595 Fax +972 3 9233367 conlog@conlog.co.il</p> <p>28 Italien</p> <p>igus® S.r.l. Via delle Rovedine, 4 23899 Robbiate (LC) Tel. +39 039 5906.1 Fax +39 039 5906.222 igusitalia@igus.it</p> <p>29 Japan</p> <p>igus® k.k. Arcacental 7F, 1-2-1 Kinshi, Sumida-ku Tokyo JAPAN Zip 130-0013 Tel. +81 358 192030 Fax +81 358 192055 info@igus.co.jp</p> <p>30 Lettland</p> <p>INPAP Katrinas Str. 16 Tel. +371 7509404 Fax +371 7509403 office@inpap.lv</p> <p>31 Libanon</p> <p>Mecanix Shops Gebran Safi Charles Helou Avenue Beirut Tel. +961 1 486701 Fax +961 1 490929 mecanix@dm.net.lb</p> <p>32 Litauen</p> <p>Hitech UAB Terminalo g. 3 54469 Biruliskiu k. Kauno raj. Tel. +370 37 323271 Fax +370 37 203273 info@hitech.lt</p>	<p>33 Malaysia</p> <p>igus® Malaysia Sdn Bhd No. 19-1, Jalan PJU 1/3F Sunway Mas Commercial Centre 47301 Petaling Jaya Selangor D.E. Tel. +603 78805475 Fax +603 78805479 sales_malaysia@igus.de</p> <p>33 Malaysia</p> <p>Automation Industry & Systems (M) SDN.BHD. 50, Lorong Nagasari 11, Taman Nagasari 13600 Prai, Penang Tel. +60 4 3905607 Fax +60 4 3997327 sales_malaysia@igus.de</p> <p>34 Marokko</p> <p>AFIT 5, Rue Amir Abdelkader 20300 Casablanca Tel. +212 522 633769 Fax +212 522 618351 souria.vu@premium.net.ma</p> <p>35 Mexiko</p> <p>igus® México S. de R.L. de C.V. Boulevard Aeropuerto Miguel Alemán 160 Int. 135 Col. Corredor Industrial Toluca Lerma Lerma, Estado de México C.P. 52004 Tel. +52 728284 3185 Fax +52 728284 3187 fmarquez@igus.com</p> <p>36 Niederlande</p> <p>igus® Nederland Sterrenbergweg 9 3769 BS Soesterberg Tel. +31 346 353932 Fax +31 346 353849 igus.nl@igus.de</p> <p>36 Niederlande – Gleitlager</p> <p>Elcee Holland BV Kamerlingh Onnesweg 28 NL-3316 GL Dordrecht Tel. +31 78 6544777 Fax +31 78 6544733 info@elcee.nl</p> <p>37 Neuseeland</p> <p>Automation Equipment Ltd. 26 Tawn Place PO Box 5656 Hamilton Tel.+64 7 8490281 Fax +64 7 8492422 sales@autoequip.co.nz</p> <p>38 Norwegen/Island</p> <p>ASI Automatikk AS Ingv. Ludvigsgensgate 23 3007 Drammen Tel. +47 9006 1100 info@asiflex.no</p> <p>39 Panama</p> <p>Automatizaciones Industriales, S.A. Via principal a 300 Mts del Centro Comercial Los Pueblos Tel. +507 399 7728/29 Fax +507 393 1155 mschossow@automati- zacionesindustriales.com</p>
---	---	---	---	---