

Hohe Temperatur- und Chemikalienbeständigkeit: Der High-Tech-Problemlöser – iglidur® X



über 250 Abmessungen ab Lager

für Betriebstemperaturen von -100°C bis $+250^{\circ}\text{C}$ im Dauerbetrieb

sehr gute Chemikalienbeständigkeit

hohe Druckfestigkeit

sehr geringe Feuchtigkeitsaufnahme

sehr verschleißfest im gesamten Temperaturbereich

iglidur® X | Der High-Tech-Problemlöser

Hohe Temperatur- und Chemikalienbeständigkeit. Wenn's heiß wird, ist iglidur® X die richtige Lösung. Das gilt sowohl im wörtlichen als auch im übertragenen Sinne, beispielsweise bei extremen Chemikalien. Interessant ist, dass die Verschleißfestigkeit bei hohen Temperaturen sogar zunimmt.



Temperatur

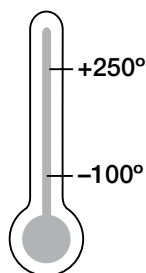

Wann nehme ich es?

- Bei Druckbelastungen von bis zu 150 MPa
- Bei Linearbewegungen mit Edelstahlwellen unter hohen Temperaturen
- Wenn hohe universelle Chemikalienbeständigkeit verlangt wird
- Für Temperaturbeständigkeit von -100°C bis $+250^{\circ}\text{C}$ (kurzzeitig bis $+315^{\circ}\text{C}$)
- Für sehr geringe Feuchtigkeitsaufnahme
- Für hohe Verschleißfestigkeit bei Minustemperaturen und im Hochtemperaturbereich



Wann nehme ich es nicht?

- Wenn es bei hoher Belastung speziell auf niedrigen Verschleißwert ankommt
 - ▶ iglidur® Q, Seite 485
 - ▶ iglidur® Z, Seite 311
- Wenn ein kostengünstiges Lager für den Unterwasser-Einsatz benötigt wird
 - ▶ iglidur® H, Seite 337
 - ▶ iglidur® H370, Seite 359
- Bei Kantenbelastungen
 - ▶ iglidur® Z, Seite 311

Lieferprogramm

3 Bauformen
> 250 Abmessungen
 \varnothing 2–75 mm



iglidur® X | Anwendungsbeispiele



Typische Industriezweige und Anwendungsbereiche

- Getränkeindustrie ● Holzbearbeitung
- Kunststoffverarbeitung ● Luft- und Raumfahrttechnik ● Reinraum u. v. m.

Technik verbessern und Kosten senken –
310 weitere spannende Anwendungsbeispiele
online ► www.igus.de/iglidurPraxis



► www.igus.de/flaschenbefuellung



► www.igus.de/bohrturm



► www.igus.de/UV-Haerter



► www.igus.de/flanschkuigelhahn

Materialeigenschaften

Allgemeine Eigenschaften	Einheit	iglidur® X	Prüfmethode
Dichte	g/cm ³	1,44	
Farbe		schwarz	
max. Feuchtigkeitsaufnahme bei +23 °C/50 % r. F.	Gew.-%	0,1	DIN 53495
max. Wasseraufnahme	Gew.-%	0,5	
Gleitreibwert, dynamisch, gegen Stahl	μ	0,09–0,27	
pv-Wert, max. (trocken)	MPa · m/s	1,32	
Mechanische Eigenschaften			
Biege-E-Modul	MPa	8.100	DIN 53457
Biegefestigkeit bei +20 °C	MPa	170	DIN 53452
Druckfestigkeit	MPa	100	
maximal empfohlene Flächenpressung (+20 °C)	MPa	150	
Shore-D-Härte		85	DIN 53505
Physikalische und thermische Eigenschaften			
obere langzeitige Anwendungstemperatur	°C	+250	
obere kurzzeitige Anwendungstemperatur	°C	+315	
untere Anwendungstemperatur	°C	-100	
Wärmeleitfähigkeit	W/m · K	0,6	ASTM C 177
Wärmeausdehnungskoeffizient (bei +23 °C)	K ⁻¹ · 10 ⁻⁵	5	DIN 53752
Elektrische Eigenschaften			
spezifischer Durchgangswiderstand	Ωcm	< 10 ⁵	DIN IEC 93
Oberflächenwiderstand	Ω	< 10 ³	DIN 53482

Tabelle 01: Materialeigenschaften



Abb. 01: Zulässige pv-Werte für iglidur® X-Gleitlager mit 1 mm Wandstärke im Trockenlauf gegen eine Stahlwelle, bei +20 °C, eingebaut in ein Stahlgehäuse

iglidur® X | Technische Daten

iglidur® X zeichnet sich vor allem aus durch die Kombination von hoher Temperaturbeständigkeit mit Druckfestigkeit und hoher Chemikalienbeständigkeit. Die Aspekte Temperaturbeständigkeit und Druckfestigkeit spiegeln sich auch im pv-Diagramm wider.

Mechanische Eigenschaften

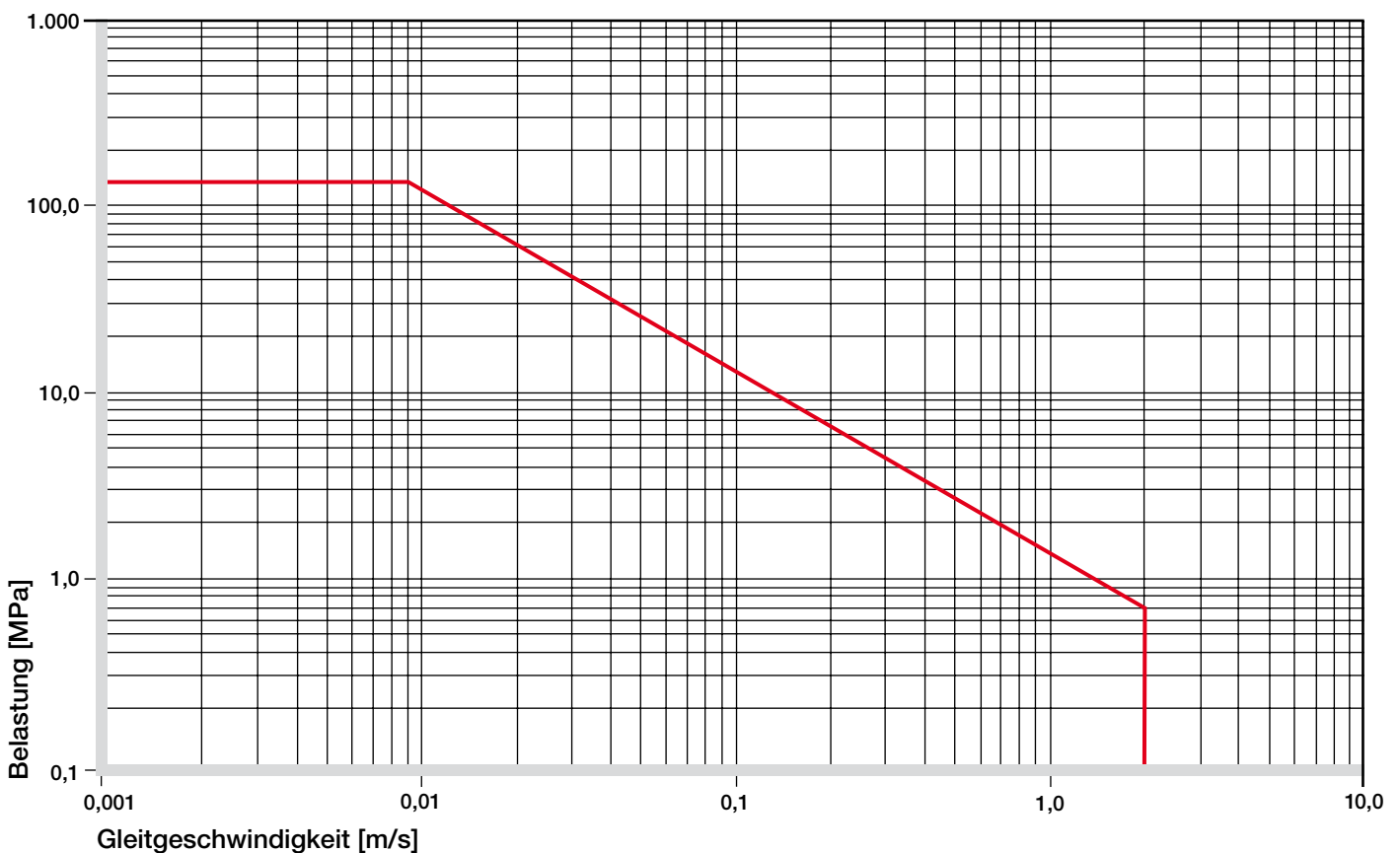
Mit steigenden Temperaturen nimmt die Druckfestigkeit von iglidur® X-Gleitlagern ab. Abb. 02 verdeutlicht diesen Zusammenhang. Bei der langfristig zulässigen Temperatur von +250 °C beträgt die zulässige Flächenpressung noch 32 MPa. Die maximal empfohlene Flächenpressung stellt einen mechanischen Werkstoffkennwert dar. Rückschlüsse auf die Tribologie können daraus nicht gezogen werden.



Abb. 02: Maximal empfohlene Flächenpressung in Abhängigkeit von der Temperatur (150 MPa bei +20 °C)

Abb. 03 zeigt zudem, wie sich iglidur® X-Gleitlager unter radialen Belastungen elastisch verformen.

► Flächenpressung, Seite 47

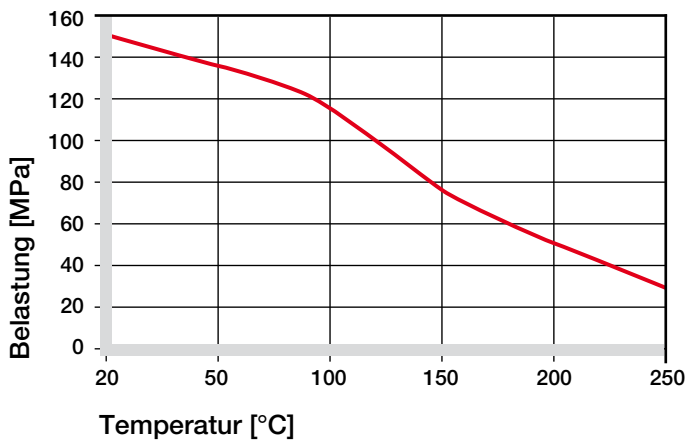

Abb. 03: Verformung unter Belastung und Temperaturen

Zulässige Gleitgeschwindigkeiten

iglidur® X ist aufgrund seiner hohen Temperaturbeständigkeit und guten Wärmeleitfähigkeit für höhere Geschwindigkeiten ausgelegt als andere iglidur®-Lager. Dieses wird auch schon an den pv-Werten von max. 1,32 MPa · m/s deutlich. Bei den in Tabelle 02 genannten Geschwindigkeiten dürfen jedoch nur geringste Radialbelastungen auf die Lager wirken. Die angegebenen Werte zeigen die Geschwindigkeit, bei der es aufgrund von Reibung zu einem Anstieg bis zur Grenze der dauerhaft zulässigen Temperatur kommt.

► Gleitgeschwindigkeit, Seite 49

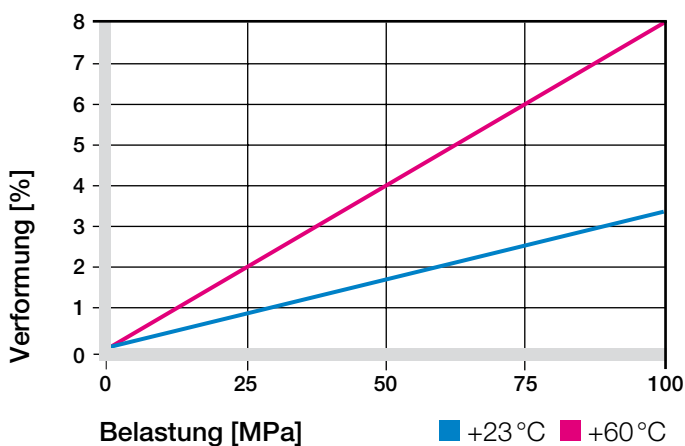
m/s	rotierend	oszillierend	linear
dauerhaft	1,5	1,1	5
kurzzeitig	3,5	2,5	10

Tabelle 02: Maximale Gleitgeschwindigkeit

Temperaturen

Hinsichtlich der Temperaturbeständigkeit nimmt iglidur® X eine Spitzenstellung ein. Bei einer zulässigen langfristigen Anwendungstemperatur von +250 °C verträgt iglidur® X kurzzeitig sogar +315 °C. Wie bei allen Thermoplasten nimmt jedoch auch bei iglidur® X die Druckfestigkeit mit steigender Temperatur ab. Bemerkenswerterweise geht jedoch gleichzeitig auch der Verschleiß innerhalb des beobachteten Temperaturspektrums von +23 °C bis +150 °C zurück. In ungünstigen Fällen kann es bereits bei Temperaturen von mehr als +170 °C zur Relaxation der Lagerbuchsen kommen. Dies führt nach dem Wiederabkühlen zum Lösen der Lager im Gehäuse. Bei Temperaturen über +170 °C ist deshalb in Versuchen der Festsitz der Lager im Gehäuse zu überprüfen. Gegebenenfalls müssen geeignete Maßnahmen zur mechanischen Sicherung der Lager ergriffen werden. Bitte sprechen Sie uns an, wenn Sie Fragen zum Einsatz der Lager haben.

► Anwendungstemperaturen, Seite 50

iglidur® X	Anwendungstemperatur
untere	-100 °C
obere, langfristig	+250 °C
obere, kurzzeitig	+315 °C
zus. axial zu sichern ab	+135 °C

Tabelle 03: Temperaturgrenzen

Reibung und Verschleiß

Mit zunehmender Belastung ändert sich der Reibwert ebenso wie die Verschleißfestigkeit. Der Reibwert nimmt mit zunehmender Gleitgeschwindigkeit zu, eine ansteigende Belastung wirkt dagegen umgekehrt: Der Reibwert geht zurück (s. Abb. 05 und 06). Dies erklärt die hervorragende Eignung von iglidur® X-Gleitlagern bei hohen Belastungen.

- ▶ Reibwerte und Oberflächen, **Seite 52**
- ▶ Verschleißfestigkeit, **Seite 53**



Abb. 05: Reibwerte in Abhängigkeit von der Gleitgeschwindigkeit, $p = 0,75 \text{ MPa}$



Abb. 06: Reibwerte in Abhängigkeit von der Belastung, $v = 0,01 \text{ m/s}$

Wellenwerkstoffe

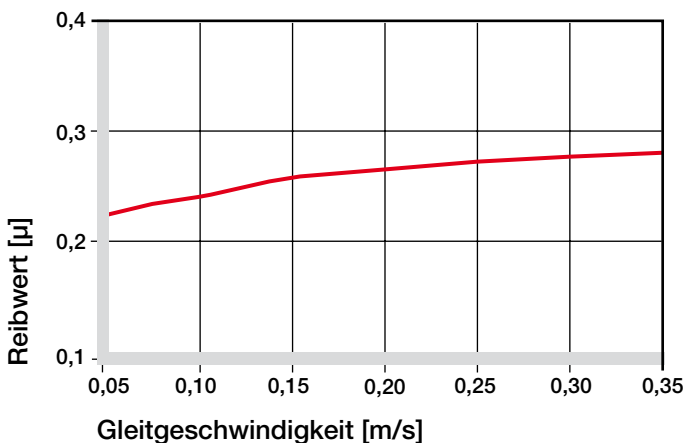
Reibung und Verschleiß sind aber auch in hohem Maße vom Gegenlaufpartner abhängig. Zu glatte Wellen erhöhen den Reibwert der Lager. Ideal sind geschliffene Oberflächen mit einer Mittenrauigkeit R_a von $0,6$ bis $0,8 \text{ µm}$.

Die Abb. 07 bis 10 zeigen einen Auszug der Ergebnisse von Tests mit unterschiedlichen Wellenwerkstoffen, die mit Gleitlagern aus iglidur® X durchgeführt worden sind. Bei niedrigen Belastungen im Rotationsbetrieb sind die Verschleißwerte am besten mit V2A- und St37-Wellen. Oberhalb einer Belastung von 2 MPa nimmt der Lagerverschleiß jedoch gerade mit diesen beiden Wellenwerkstoffen stärker zu, so dass für den höheren Belastungsbereich hartverchromte Wellen oder Wellen aus Cf53 vorteilhaft sind. Im Schwenkbetrieb liegen bei niedrigen Belastungen ähnliche Verschleißwerte für Cf53- und V2A-Wellen vor. Der Verschleiß ist etwas höher als bei Rotation.

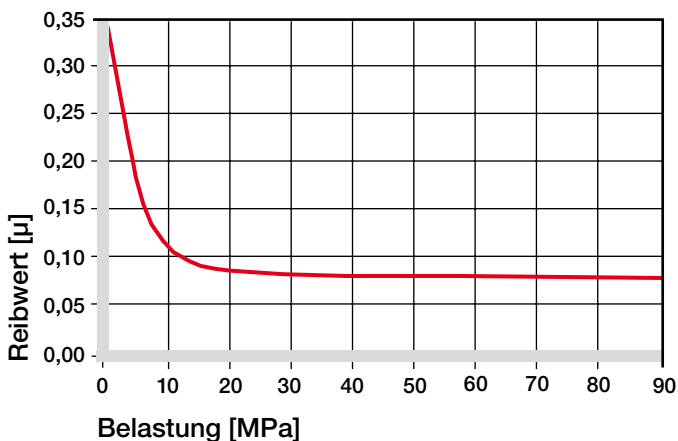
Falls der von Ihnen vorgesehene Wellenwerkstoff in dieser Liste nicht enthalten ist, sprechen Sie uns bitte an.

- ▶ Wellenwerkstoffe, **Seite 55**



Abb. 07: Reibwerte in Abhängigkeit von der Wellenoberfläche (Welle Cf53)



Abb. 08: Verschleiß, rotierende Anwendung mit unterschiedlichen Wellenwerkstoffen, $p = 1 \text{ MPa}$, $v = 0,3 \text{ m/s}$

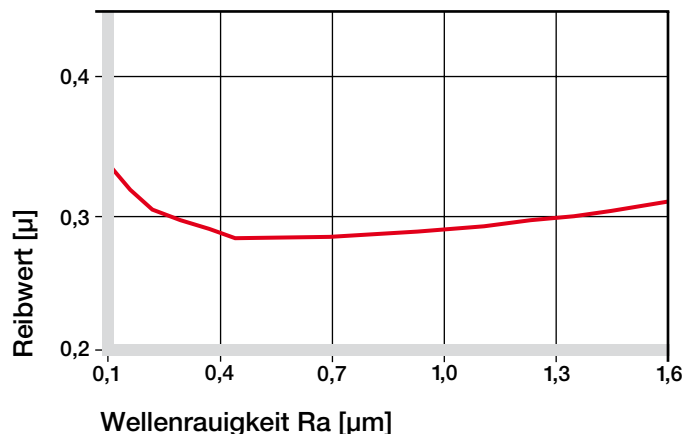

Abb. 09: Verschleiß mit verschiedenen Wellenwerkstoffen im Rotationsbetrieb in Abhängigkeit von der Belastung

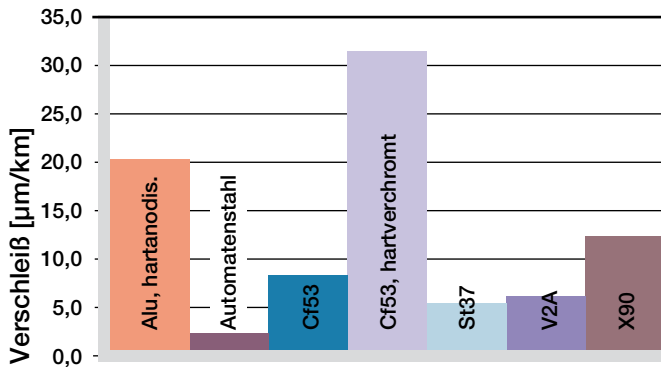

Abb. 10: Verschleiß bei rotierenden und oszillierenden Anwendungen mit verschiedenen Wellenwerkstoffen, $p = 2 \text{ MPa}$

iglidur® X	trocken	Fett	Öl	Wasser
Reibwerte μ	0,09–0,27	0,09	0,04	0,04

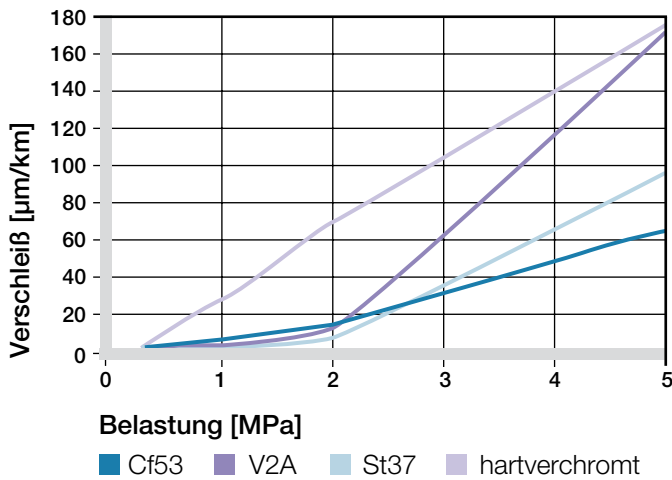
Tabelle 04: Reibwerte gegen Stahl ($R_a = 1 \text{ µm}$, 50 HRC)

Weitere Eigenschaften

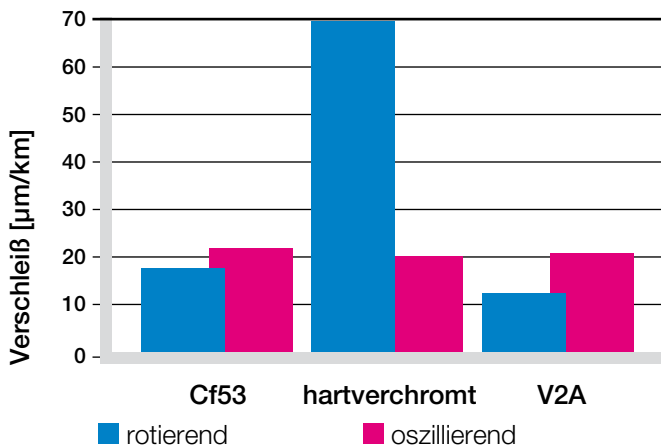
Chemikalienbeständigkeit

iglidur® X-Gleitlager sind fast universell chemikalienbeständig. Angegriffen werden sie in der Regel nur von konzentrierten Säuren.

► Chemikaliientabelle, Seite 1118

Medium	Beständigkeit
Alkohole	+
Kohlenwasserstoffe	+
Fette, Öle, nicht additiviert	+
Kraftstoffe	+
verdünnte Säuren	+
starke Säuren	-
verdünnte Basen	+
starke Basen	+

+ beständig 0 bedingt beständig - unbeständig
Alle Angaben bei Raumtemperatur [+20 °C]

Tabelle 05: Chemikalienbeständigkeit

Radioaktive Strahlen

Gleitlager aus iglidur® X sind strahlenbeständig bis zu einer Strahlungsintensität von $1 \cdot 10^5 \text{ Gy}$. iglidur® X ist der strahlenbeständigste Werkstoff des iglidur®-Programms. iglidur® X ist gegenüber harter Gammastrahlung äußerst beständig und übersteht eine Strahlendosis von 1.000 Mrad ohne spürbare Einbußen seiner Eigenschaften. Praktisch unbeschadet übersteht der Werkstoff auch eine Alpha- bzw. Betastrahlung von 10.000 Mrad.

UV-Beständigkeit

Unter UV-Einstrahlung und anderen Witterungseinflüssen verändern sich die hervorragenden Materialeigenschaften von iglidur® X nicht.

Vakuum

Auch im Vakuum sind iglidur® X-Gleitlager fast uneingeschränkt einsetzbar. Ein Ausdampfen findet nur in sehr geringem Maße statt.

Elektrische Eigenschaften

iglidur® X-Gleitlager sind elektrisch leitfähig.

spezifischer Durchgangswiderstand	< 10 ⁵ Ωcm
Oberflächenwiderstand	< 10 ³ Ωcm

Feuchtigkeitsaufnahme

Die Feuchtigkeitsaufnahme von iglidur® X-Gleitlagern ist außerordentlich niedrig. Im Normalklima liegt sie unter 0,1 Gew.-%. Somit können selbst bei Anwendungen unter Wasser iglidur® X-Gleitlager ohne Anpassung der Einbaubedingungen montiert werden. Die maximale Wasseraufnahme liegt bei 0,5 Gew.-%.

Maximale Feuchtigkeitsaufnahme

bei +23 °C/50 % r. F.	0,1 Gew.-%
max. Wasseraufnahme	0,5 Gew.-%

Tabelle 06: Feuchtigkeitsaufnahme



Abb. 11: Einfluss der Feuchtigkeitsaufnahme

Einbautoleranzen

iglidur® X-Gleitlager sind Standardlager für Wellen mit h-Toleranz (empfohlen mindestens h9).

Die Lager sind ausgelegt für das Einpressen in eine H7-tolerierte Aufnahme.

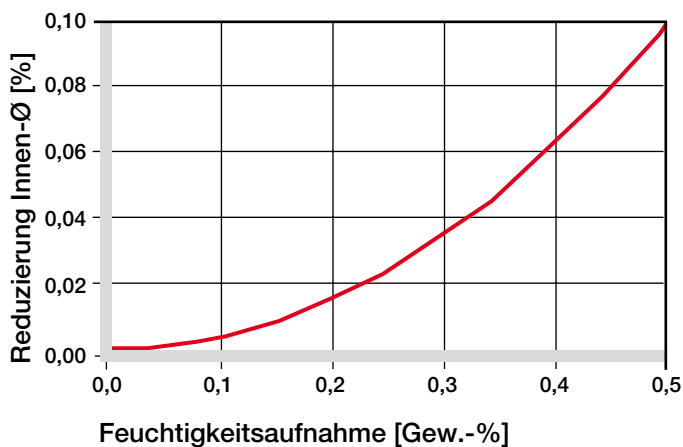
Nach dem Einbau in eine Aufnahme mit Nennmaß stellt sich der Innendurchmesser der Lage im Standardfall mit F10-Toleranz selbstständig ein. Bei bestimmten Abmessungen weicht die Toleranz in Abhängigkeit von der Wandstärke hier von ab (siehe Lieferprogramm).

► Prüfverfahren, Seite 59

Durchmesser d1 [mm]	Welle h9 [mm]	iglidur® X F10 [mm]	Gehäuse H7 [mm]
bis 3	0-0,025	+0,006 +0,046	0 +0,010
> 3 bis 6	0-0,030	+0,010 +0,058	0 +0,012
> 6 bis 10	0-0,036	+0,013 +0,071	0 +0,015
> 10 bis 18	0-0,043	+0,016 +0,086	0 +0,018
> 18 bis 30	0-0,052	+0,020 +0,104	0 +0,021
> 30 bis 50	0-0,062	+0,025 +0,125	0 +0,025
> 50 bis 80	0-0,074	+0,030 +0,150	0 +0,030

Tabelle 07: Wichtige Toleranzen nach ISO 3547-1 nach dem Einpressen

iglidur® X | Lieferprogramm

zylindrische Gleitlager

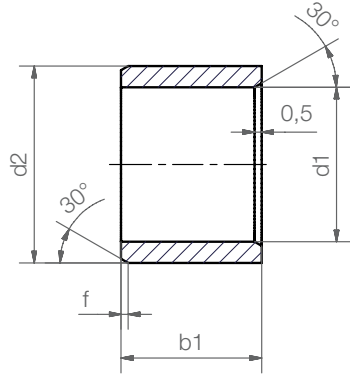

Bestellschlüssel

XSM-0203-03



- Gesamtlänge b1
- Außendurchmesser d2
- Innendurchmesser d1
- metrisch
- zylindrisch (Form S)
- Werkstoff iglidur® X

Abmessungen nach ISO 3547-1 und Sonderabmessungen

Fase in Abhängigkeit von d1

d1 [mm]:	Ø 1-6	Ø 6-12	Ø 12-30	Ø > 30
f [mm]:	0,3	0,5	0,8	1,2

Abmessungen [mm]

Bestellnummer	d1	d1-Toleranz*	d2	b1 h13
XSM-0203-03	2,0	+0,006 +0,046	3,5	3,0
XSM-0304-03	3,0	+0,006 +0,046	4,5	3,0
XSM-0304-06	3,0	+0,006 +0,046	4,5	6,0
XSM-0405-04	4,0	+0,010 +0,058	5,5	4,0
XSM-0405-06	4,0	+0,010 +0,058	5,5	6,0
XSM-0405-10	4,0	+0,010 +0,058	5,5	10,0
XSM-0507-035	5,0	+0,010 +0,058	7,0	3,5
XSM-0507-05	5,0	+0,010 +0,058	7,0	5,0
XSM-0507-08	5,0	+0,010 +0,058	7,0	8,0
XSM-0608-06	6,0	+0,010 +0,058	8,0	6,0
XSM-0608-08	6,0	+0,010 +0,058	8,0	8,0
XSM-0608-10	6,0	+0,010 +0,058	8,0	10,0
XSM-0608-13	6,0	+0,010 +0,058	8,0	13,8
XSM-0709-10	7,0	+0,013 +0,071	9,0	10,0
XSM-0709-12	7,0	+0,013 +0,071	9,0	12,0
XSM-0810-06	8,0	+0,013 +0,071	10,0	6,0
XSM-0810-08	8,0	+0,013 +0,071	10,0	8,0
XSM-0810-10	8,0	+0,013 +0,071	10,0	10,0
XSM-0810-12	8,0	+0,013 +0,071	10,0	12,0
XSM-0810-15	8,0	+0,013 +0,071	10,0	15,0
XSM-1012-035	10,0	+0,013 +0,071	12,0	3,5
XSM-1012-06	10,0	+0,013 +0,071	12,0	6,0
XSM-1012-08	10,0	+0,013 +0,071	12,0	8,0
XSM-1012-10	10,0	+0,013 +0,071	12,0	10,0
XSM-1012-12	10,0	+0,013 +0,071	12,0	12,0

Bestellnummer	d1	d1-Toleranz*	d2	b1 h13
XSM-1012-15	10,0	+0,013 +0,071	12,0	15,0
XSM-1012-20	10,0	+0,013 +0,071	12,0	20,0
XSM-1214-035	12,0	+0,016 +0,086	14,0	3,5
XSM-1214-06	12,0	+0,016 +0,086	14,0	6,0
XSM-1214-08	12,0	+0,016 +0,086	14,0	8,0
XSM-1214-10	12,0	+0,016 +0,086	14,0	10,0
XSM-1214-12	12,0	+0,016 +0,086	14,0	12,0
XSM-1214-15	12,0	+0,016 +0,086	14,0	15,0
XSM-1214-20	12,0	+0,016 +0,086	14,0	20,0
XSM-1214-25	12,0	+0,016 +0,086	14,0	25,0
XSM-1416-12	14,0	+0,016 +0,086	16,0	12,0
XSM-1416-15	14,0	+0,016 +0,086	16,0	15,0
XSM-1416-20	14,0	+0,016 +0,086	16,0	20,0
XSM-1517-07	15,0	+0,016 +0,086	17,0	7,0
XSM-1517-10	15,0	+0,016 +0,086	17,0	10,0
XSM-1517-15	15,0	+0,016 +0,086	17,0	15,0
XSM-1517-20	15,0	+0,016 +0,086	17,0	20,0
XSM-1517-25	15,0	+0,016 +0,086	17,0	25,0
XSM-1618-10	16,0	+0,016 +0,086	18,0	10,0
XSM-1618-12	16,0	+0,016 +0,086	18,0	12,0
XSM-1618-15	16,0	+0,016 +0,086	18,0	15,0
XSM-1618-20	16,0	+0,016 +0,086	18,0	20,0
XSM-1618-35	16,0	+0,016 +0,086	18,0	35,0
XSM-1719-20	17,0	+0,016 +0,086	19,0	20,0
XSM-1820-15	18,0	+0,016 +0,086	20,0	15,0

* nach dem Einpressen; Messverfahren ► Seite 59



Lieferzeit ab Lager



Preise Online-Preisliste

www.igus.de/de/x



zylindrische Gleitlager

Abmessungen [mm]

Bestellnummer	d1	d1-Toleranz*	d2	b1 h13
XSM-1820-20	18,0	+0,016 +0,086	20,0	20,0
XSM-2022-140	20,0	+0,020 +0,104	22,0	14,0
XSM-2022-145	20,0	+0,020 +0,104	22,0	14,5
XSM-2022-18	20,0	+0,020 +0,104	22,0	18,0
XSM-2022-20	20,0	+0,020 +0,104	22,0	20,0
XSM-2023-07	20,0	+0,020 +0,104	23,0	7,0
XSM-2023-10	20,0	+0,020 +0,104	23,0	10,0
XSM-2023-15	20,0	+0,020 +0,104	23,0	15,0
XSM-2023-20	20,0	+0,020 +0,104	23,0	20,0
XSM-2023-25	20,0	+0,020 +0,104	23,0	25,0
XSM-2023-30	20,0	+0,020 +0,104	23,0	30,0
XSM-2225-15	22,0	+0,020 +0,104	25,0	15,0
XSM-2225-20	22,0	+0,020 +0,104	25,0	20,0
XSM-2426-20	24,0	+0,020 +0,104	26,0	20,0
XSM-2427-20	24,0	+0,020 +0,104	27,0	20,0
XSM-2528-077	25,0	+0,020 +0,104	28,0	7,7
XSM-2528-09	25,0	+0,020 +0,104	28,0	9,0
XSM-2528-12	25,0	+0,020 +0,104	28,0	12,0
XSM-2528-13	25,0	+0,020 +0,104	28,0	13,0
XSM-2528-15	25,0	+0,020 +0,104	28,0	15,0
XSM-2528-20	25,0	+0,020 +0,104	28,0	20,0
XSM-2528-30	25,0	+0,020 +0,104	28,0	30,0
XSM-2528-35	25,0	+0,020 +0,104	28,0	35,0
XSM-2730-05	27,0	+0,020 +0,104	30,0	5,7
XSM-2832-20	28,0	+0,020 +0,104	32,0	20,0
XSM-2832-30	28,0	+0,020 +0,104	32,0	30,0

Bestellnummer	d1	d1-Toleranz*	d2	b1 h13
XSM-2832-69	28,0	+0,020 +0,104	32,0	69,0
XSM-3034-15	30,0	+0,020 +0,104	34,0	15,0
XSM-3034-20	30,0	+0,020 +0,104	34,0	20,0
XSM-3034-25	30,0	+0,020 +0,104	34,0	25,0
XSM-3034-30	30,0	+0,020 +0,104	34,0	30,0
XSM-3034-40	30,0	+0,020 +0,104	34,0	40,0
XSM-3236-25	32,0	+0,025 +0,125	36,0	25,0
XSM-3236-30	32,0	+0,025 +0,125	36,0	30,0
XSM-3236-35	32,0	+0,025 +0,125	36,0	35,0
XSM-3236-54	32,0	+0,025 +0,125	36,0	54,0
XSM-3539-20	35,0	+0,025 +0,125	39,0	20,0
XSM-3539-30	35,0	+0,025 +0,125	39,0	30,0
XSM-3539-40	35,0	+0,025 +0,125	39,0	40,0
XSM-3539-50	35,0	+0,025 +0,125	39,0	50,0
XSM-4044-30	40,0	+0,025 +0,125	44,0	30,0
XSM-4044-40	40,0	+0,025 +0,125	44,0	40,0
XSM-4044-50	40,0	+0,025 +0,125	44,0	50,0
XSM-4550-50	45,0	+0,025 +0,125	50,0	50,0
XSM-5055-30	50,0	+0,025 +0,125	55,0	30,0
XSM-5055-40	50,0	+0,025 +0,125	55,0	40,0
XSM-5055-60	50,0	+0,025 +0,125	55,0	60,0
XSM-5560-50	55,0	+0,030 +0,150	60,0	50,0
XSM-6065-45	60,0	+0,030 +0,150	65,0	45,0
XSM-6065-60	60,0	+0,030 +0,150	65,0	60,0
XSM-6570-50	65,0	+0,030 +0,150	70,0	50,0
XSM-7075-70	70,0	+0,030 +0,150	75,0	70,0

* nach dem Einpressen; Messverfahren ► Seite 59



Sie finden ihre Abmessung nicht?

Benötigen sie eine andere Länge, Abmessung oder Toleranz? Sie suchen eine bestimmte Form oder Alternative für ihre Anwendung? Bitte rufen sie uns an. igus® prüft genau ihre Anforderung und bietet ihnen kurzfristig eine Lösung an.



Noch mehr Abmessungen ab Lager

Über 300 weitere Abmessungen stehen jetzt zur Verfügung. Sie können online nach Ihrem Wunschlager suchen.

► www.igus.de/iglidur-sonderabmessungen

Gleitlager mit Bund

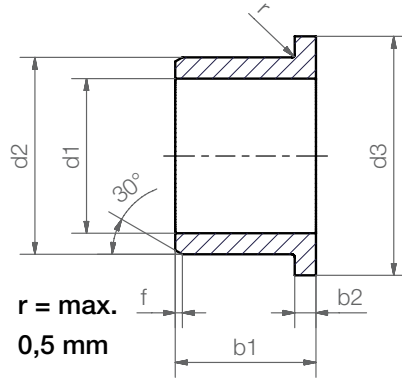

Bestellschlüssel

XFM-0304-05



- Gesamtlänge b1
- Außendurchmesser d2
- Innendurchmesser d1
- metrisch
- mit Bund (Form F)
- Werkstoff iglidur® X

Abmessungen nach ISO 3547-1 und Sonderabmessungen

Fase in Abhängigkeit von d1

d1 [mm]:	Ø 1-6	Ø 6-12	Ø 12-30	Ø > 30
f [mm]:	0,3	0,5	0,8	1,2

Abmessungen [mm]

Bestellnummer	d1	d1-Toleranz*	d2	d3 d13	b1 h13	b2 -0,14
XFM-020406-03	2,0	+0,006 +0,046	4,0	6,0	3,0	1,0
XFM-0304-05	3,0	+0,006 +0,046	4,5	7,5	5,0	0,75
XFM-0405-04	4,0	+0,010 +0,058	5,5	9,5	4,0	0,75
XFM-0405-06	4,0	+0,010 +0,058	5,5	9,5	6,0	0,75
XFM-040508-06	4,0	+0,010 +0,058	5,5	8,0	6,0	0,75
XFM-0507-05	5,0	+0,010 +0,058	7,0	11,0	5,0	1,0
XFM-0608-08	6,0	+0,010 +0,058	8,0	12,0	8,0	1,0
XFM-0608-10	6,0	+0,010 +0,058	8,0	12,0	10,0	1,0
XFM-0810-05	8,0	+0,013 +0,071	10,0	15,0	5,5	1,0
XFM-0810-075	8,0	+0,013 +0,071	10,0	15,0	7,5	1,0
XFM-0810-08	8,0	+0,013 +0,071	10,0	15,0	8,0	1,0
XFM-0810-09	8,0	+0,013 +0,071	10,0	15,0	9,0	1,0
XFM-081012-04	8,0	+0,013 +0,071	10,0	12,0	4,0	1,0
XFM-081014-31	8,0	+0,013 +0,071	10,0	14,0	31,5	1,0
XFM-1012-05	10,0	+0,013 +0,071	12,0	18,0	5,0	1,0
XFM-1012-06	10,0	+0,013 +0,071	12,0	18,0	6,0	1,0
XFM-1012-08	10,0	+0,013 +0,071	12,0	15,0	8,0	1,0
XFM-1012-09	10,0	+0,013 +0,071	12,0	18,0	9,0	1,0
XFM-1012-15	10,0	+0,013 +0,071	12,0	18,0	15,0	1,0
XFM-1012-18	10,0	+0,013 +0,071	12,0	18,0	18,0	1,0
XFM-1012-22	10,0	+0,013 +0,071	12,0	15,0	22,0	1,0
XFM-1012-25	10,0	+0,013 +0,071	12,0	18,0	25,0	1,0
XFM-1214-055	12,0	+0,016 +0,086	14,0	20,0	5,5	1,0
XFM-1214-09	12,0	+0,016 +0,086	14,0	20,0	9,0	1,0
XFM-1214-12	12,0	+0,016 +0,086	14,0	20,0	12,0	1,0
XFM-1214-15	12,0	+0,016 +0,086	14,0	20,0	15,0	1,0

* nach dem Einpressen; Messverfahren ► Seite 59



Lieferzeit ab Lager



Preise Online-Preisliste

www.igus.de/de/x



Gleitlager mit Bund

Abmessungen [mm]

Bestellnummer	d1	d1-Toleranz*	d2	d3 d13	b1 h13	b2 -0,14
XFM-121418-039	12,0	+0,016 +0,086	14,0	18,0	3,9	1,0
XFM-121418-059	12,0	+0,016 +0,086	14,0	18,0	5,9	1,0
XFM-1416-10	14,0	+0,016 +0,086	16,0	22,0	10,0	1,0
XFM-1416-12	14,0	+0,016 +0,086	16,0	22,0	12,0	1,0
XFM-1416-17	14,0	+0,016 +0,086	16,0	22,0	17,0	1,0
XFM-1517-06	15,0	+0,016 +0,086	17,0	23,0	6,0	1,0
XFM-1517-12	15,0	+0,016 +0,086	17,0	23,0	12,0	1,0
XFM-1517-17	15,0	+0,016 +0,086	17,0	23,0	17,0	1,0
XFM-1618-12	16,0	+0,016 +0,086	18,0	24,0	12,0	1,0
XFM-1618-17	16,0	+0,016 +0,086	18,0	24,0	17,0	1,0
XFM-1820-12	18,0	+0,016 +0,086	20,0	26,0	12,0	1,0
XFM-1820-17	18,0	+0,016 +0,086	20,0	26,0	17,0	1,0
XFM-2023-065	20,0	+0,020 +0,104	23,0	30,0	6,5	1,5
XFM-2023-075	20,0	+0,020 +0,104	23,0	30,0	7,5	1,5
XFM-2023-11	20,0	+0,020 +0,104	23,0	30,0	11,0	1,5
XFM-2023-16	20,0	+0,020 +0,104	23,0	30,0	16,5	1,5
XFM-2023-21	20,0	+0,020 +0,104	23,0	30,0	21,0	1,5
XFM-2528-13	25,0	+0,020 +0,104	28,0	35,0	13,5	1,5
XFM-2528-21	25,0	+0,020 +0,104	28,0	35,0	21,0	1,5
XFM-252833-08	25,0	+0,020 +0,104	28,0	33,0	8,0	1,0
XFM-2730-20	27,0	+0,020 +0,104	30,0	38,0	20,0	1,5
XFM-3034-16	30,0	+0,020 +0,104	34,0	42,0	16,0	2,0
XFM-3034-26	30,0	+0,020 +0,104	34,0	42,0	26,0	2,0
XFM-3034-40	30,0	+0,020 +0,104	34,0	42,0	40,0	2,0
XFM-3236-15	32,0	+0,025 +0,125	36,0	45,0	15,0	2,0
XFM-3236-26	32,0	+0,025 +0,125	36,0	45,0	26,0	2,0
XFM-3539-26	35,0	+0,025 +0,125	39,0	47,0	26,0	2,0
XFM-4044-22	40,0	+0,025 +0,125	44,0	52,0	22,0	2,0
XFM-4044-30	40,0	+0,025 +0,125	44,0	52,0	30,0	2,0
XFM-4044-40	40,0	+0,025 +0,125	44,0	52,0	40,0	2,0
XFM-4550-50	45,0	+0,025 +0,125	50,0	58,0	50,0	2,0
XFM-5055-40	50,0	+0,025 +0,125	55,0	63,0	40,0	2,0
XFM-6065-40	60,0	+0,030 +0,150	65,0	73,0	40,0	2,0
XFM-7075-40	70,0	+0,030 +0,150	75,0	83,0	40,0	2,0
XFM-7580-50	75,0	+0,030 +0,150	80,0	88,0	50,0	2,0

* nach dem Einpressen; Messverfahren ► Seite 59



Sie finden ihre Abmessung nicht?

Benötigen sie eine andere Länge, Abmessung oder Toleranz? Sie suchen eine bestimmte Form oder Alternative für ihre Anwendung? Bitte rufen sie uns an. igus® prüft genau ihre Anforderung und bietet ihnen kurzfristig eine Lösung an.



Noch mehr Abmessungen ab Lager

Über 300 weitere Abmessungen stehen jetzt zur Verfügung. Sie können online nach Ihrem Wunschlager suchen.

► www.igus.de/iglidur-sonderabmessungen

Anlaufscheiben

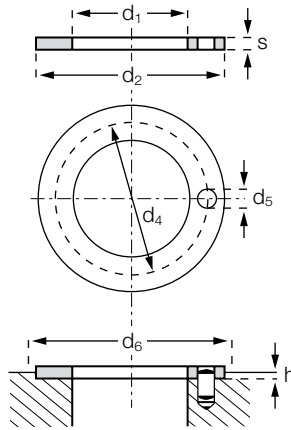

Bestellschlüssel

XTM-0620-015



- Höhe s
- Außendurchmesser d2
- Innendurchmesser d1
- metrisch
- Anlaufscheibe (Form T)
- Werkstoff iglidur® X

Abmessungen nach ISO 3547-1 und Sonderabmessungen

Abmessungen [mm]

Bestellnummer	d1	d2	s	d4	d5	h	d6
	+0,25	-0,25	-0,05	-0,12 +0,12	+0,375 +0,125	+0,2 -0,2	+0,12
XTM-0620-015	6,0	20,0	1,5	13,0	1,5	1,0	20,0
XTM-0818-015	8,0	18,0	1,5	13,0	1,5	1,0	18,0
XTM-0829-015	8,0	29,0	1,5	**	**	1,0	
XTM-0830-015	8,0	30,0	1,5	**	**	1,0	
XTM-1018-010	10,0	18,0	1,0	**	**	0,7	18,0
XTM-1224-015	12,0	24,0	1,5	18,0	1,5	1,0	24,0
XTM-1426-015	14,0	26,0	1,5	20,0	2,0	1,0	26,0
XTM-1522-008	15,0	22,0	0,8	**	**	0,5	
XTM-1524-015	15,0	24,0	1,5	19,5	1,5	1,0	24,0
XTM-1630-015	16,0	30,0	1,5	22,0	2,0	1,0	30,0
XTM-1832-015	18,0	32,0	1,5	25,0	2,0	1,0	32,0
XTM-2036-015	20,0	36,0	1,5	28,0	3,0	1,0	36,0
XTM-2238-015	22,0	38,0	1,5	30,0	3,0	1,0	38,0
XTM-2442-015	24,0	42,0	1,5	33,0	3,0	1,0	42,0
XTM-2644-015	26,0	44,0	1,5	35,0	3,0	1,0	44,0
XTM-2848-015	28,0	48,0	1,5	38,0	4,0	1,0	48,0
XTM-3254-015	32,0	54,0	1,5	43,0	4,0	1,0	54,0
XTM-3862-015	38,0	62,0	1,5	50,0	4,0	1,0	62,0
XTM-4266-015	42,0	66,0	1,5	54,0	4,0	1,0	66,0
XTM-4874-020	48,0	74,0	2,0	61,0	4,0	1,5	74,0
XTM-5278-020	52,0	78,0	2,0	65,0	4,0	1,5	78,0
XTM-6290-020	62,0	90,0	2,0	76,0	4,0	1,5	90,0

** Ausführung ohne Fixierbohrung

Noch mehr Abmessungen ab Lager

Über 300 weitere Abmessungen stehen jetzt zur Verfügung. Sie können online nach Ihrem Wunschlager suchen.

► www.igus.de/iglidur-sonderabmessungen

Lieferzeit ab Lager

Preise Online-Preisliste www.igus.de/de/x

zylindrische Gleitlager

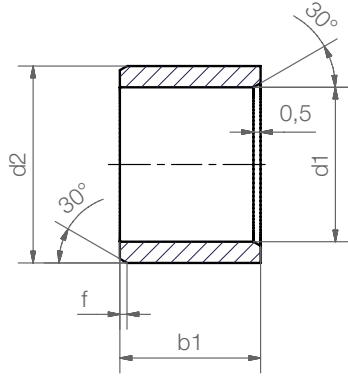

Bestellschlüssel

XSI-0203-03

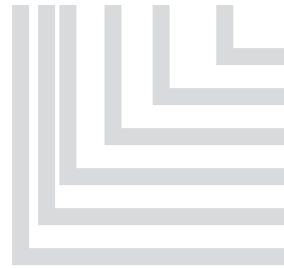

- Gesamtlänge b1
- Außendurchmesser d2
- Innendurchmesser d1
- Inch
- zylindrisch (Form S)
- Werkstoff iglidur® X

Fase in Abhängigkeit von d1

d1 [Inch]:	Ø 0,040–0,236	Ø 0,236–0,472	Ø 0,472–1,18	Ø > 1,18
f [Inch]:	0,012	0,019	0,031	0,047

Abmessungen [Inch]

Bestellnummer	d1	d2	b1	d1*		Einpressbohrung		Wellenmaße	
				max.	min.	max.	min.	max.	min.
XSI-0203-03	1/8	3/16	3/16	,1269	,1251	,1878	,1873	,1243	,1236
XSI-0203-05	1/8	3/16	5/16	,1269	,1251	,1878	,1873	,1243	,1236
XSI-0203-06	1/8	3/16	3/8	,1269	,1251	,1878	,1873	,1243	,1236
XSI-0304-03	3/16	1/4	3/16	,1892	,1873	,2503	,2497	,1865	,1858
XSI-0304-04	3/16	1/4	1/4	,1892	,1873	,2503	,2497	,1865	,1858
XSI-0304-06	3/16	1/4	3/8	,1892	,1873	,2503	,2497	,1865	,1858
XSI-0304-08	3/16	1/4	1/2	,1892	,1873	,2503	,2497	,1865	,1858
XSI-0405-04	1/4	5/16	1/4	,2521	,2498	,3128	,3122	,2490	,2481
XSI-0405-06	1/4	5/16	3/8	,2521	,2498	,3128	,3122	,2490	,2481
XSI-0405-08	1/4	5/16	1/2	,2521	,2498	,3128	,3122	,2490	,2481
XSI-0506-04	5/16	3/8	1/4	,3148	,3125	,3753	,3747	,3115	,3106
XSI-0506-06	5/16	3/8	3/8	,3148	,3125	,3753	,3747	,3115	,3106
XSI-0506-08	5/16	3/8	1/2	,3148	,3125	,3753	,3747	,3115	,3106
XSI-0607-04	3/8	15/32	1/4	,3773	,3750	,4691	,4684	,3740	,3731
XSI-0607-05	3/8	15/32	5/16	,3773	,3750	,4691	,4684	,3740	,3731
XSI-0607-06	3/8	15/32	3/8	,3773	,3750	,4691	,4684	,3740	,3731
XSI-0607-08	3/8	15/32	1/2	,3773	,3750	,4691	,4684	,3740	,3731
XSI-0607-10	3/8	15/32	5/8	,3773	,3750	,4691	,4684	,3740	,3731
XSI-0708-04	7/16	17/32	1/4	,4406	,4379	,5316	,5309	,4365	,4355
XSI-0708-08	7/16	17/32	1/2	,4406	,4379	,5316	,5309	,4365	,4355
XSI-0708-10	7/16	17/32	5/8	,4406	,4379	,5316	,5309	,4365	,4355
XSI-0708-12	7/16	17/32	3/4	,4406	,4379	,5316	,5309	,4365	,4355
XSI-0809-04	1/2	19/32	1/4	,5030	,5003	,5941	,5934	,4990	,4980
XSI-0809-06	1/2	19/32	3/8	,5030	,5003	,5941	,5934	,4990	,4980
XSI-0809-08	1/2	19/32	1/2	,5030	,5003	,5941	,5934	,4990	,4980

* nach dem Einpressen; Messverfahren ► Seite 59



Lieferzeit ab Lager



Preise Online-Preisliste

www.igus.de/de/x



zylindrische Gleitlager

Abmessungen [Inch]

Bestellnummer	d1	d2	b1	d1*		Einpressbohrung		Wellenmaße	
				max.	min.	max.	min.	max.	min.
XSI-0809-10	1/2	19/32	5/8	,5030	,5003	,5941	,5934	,4990	,4980
XSI-0809-12	1/2	19/32	3/4	,5030	,5003	,5941	,5934	,4990	,4980
XSI-0809-16	1/2	19/32	1	,5030	,5003	,5941	,5934	,4990	,4980
XSI-0910-08	9/16	21/32	1/2	,5655	,5627	,6566	,6559	,5615	,5605
XSI-0910-12	9/16	21/32	3/4	,5655	,5627	,6566	,6559	,5615	,5605
XSI-1011-04	5/8	23/32	1/4	,6280	,6253	,7192	,7184	,6240	,6230
XSI-1011-06	5/8	23/32	3/8	,6280	,6253	,7192	,7184	,6240	,6230
XSI-1011-08	5/8	23/32	1/2	,6280	,6253	,7192	,7184	,6240	,6230
XSI-1011-10	5/8	23/32	5/8	,6280	,6253	,7192	,7184	,6240	,6230
XSI-1011-12	5/8	23/32	3/4	,6280	,6253	,7192	,7184	,6240	,6230
XSI-1011-16	5/8	23/32	1	,6280	,6253	,7192	,7184	,6240	,6230
XSI-1112-14	11/16	25/32	7/8	,6906	,6879	,7817	,7809	,6865	,6855
XSI-1214-06	3/4	7/8	3/8	,7541	,7507	,8755	,8747	,7491	,7479
XSI-1214-08	3/4	7/8	1/2	,7541	,7507	,8755	,8747	,7491	,7479
XSI-1214-12	3/4	7/8	3/4	,7541	,7507	,8755	,8747	,7491	,7479
XSI-1214-16	3/4	7/8	1	,7541	,7507	,8755	,8747	,7491	,7479
XSI-1416-12	7/8	1	3/4	,8791	,8757	1,0005	,9997	,8741	,8729
XSI-1416-16	7/8	1	1	,8791	,8757	1,0005	,9997	,8741	,8729
XSI-1618-08	1	1 1/8	1/2	1,0041	1,0007	1,1255	1,1247	,9991	,9979
XSI-1618-12	1	1 1/8	3/4	1,0041	1,0007	1,1255	1,1247	,9991	,9979
XSI-1618-16	1	1 1/8	1	1,0041	1,0007	1,1255	1,1247	,9991	,9979
XSI-1618-24	1	1 1/8	1 1/2	1,0041	1,0007	1,1255	1,1247	,9991	,9979
XSI-1820-12	1 1/8	1 9/32	3/4	1,1288	1,1254	1,2818	1,2808	1,1238	1,1226
XSI-2022-10	1 1/4	1 13/32	5/8	1,2548	1,2508	1,4068	1,4058	1,2488	1,2472
XSI-2022-20	1 1/4	1 13/32	1 1/4	1,2548	1,2508	1,4068	1,4058	1,2488	1,2472
XSI-2426-12	1 1/2	1 21/32	3/4	1,5048	1,5008	1,6568	1,6558	1,4988	1,4972
XSI-2426-16	1 1/2	1 21/32	1	1,5048	1,5008	1,6568	1,6558	1,4988	1,4972
XSI-2426-24	1 1/2	1 21/32	1 1/2	1,5048	1,5008	1,6568	1,6558	1,4988	1,4972
XSI-2629-20	1 5/8	1 25/32	1 1/4	1,6297	1,6258	1,7818	1,7808	1,6238	1,6222
XSI-2831-16	1 3/4	1 15/16	1	1,7547	1,7507	1,9381	1,9371	1,7487	1,7471
XSI-3235-24	2	2 3/16	1 1/2	2,0057	2,0011	2,1883	2,1871	1,9981	1,9969
XSI-3235-32	2	2 3/16	2	2,0057	2,0011	2,1883	2,1871	1,9981	1,9969
XSI-3639-32	2 1/4	2 7/16	2	2,2577	2,2531	2,4377	2,4365	2,2507	2,2489
XSI-4447-32	2 3/4	2 15/16	2	2,7570	2,7523	2,9370	2,9358	2,7500	2,7490

* nach dem Einpressen; Messverfahren ► Seite 59

Gleitlager mit Bund

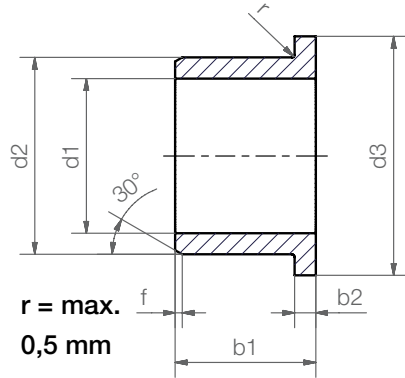

Bestellschlüssel

XFI-0203-03



- Gesamtlänge b1
- Außendurchmesser d2
- Innendurchmesser d1
- Inch
- mit Bund (Form F)
- Werkstoff iglidur® X

Fase in Abhängigkeit von d1

d1 [Inch]:	Ø 0,040–0,236	Ø 0,236–0,472	Ø 0,472–1,18	Ø > 1,18
f [Inch]:	0,012	0,019	0,031	0,047

Abmessungen [Inch]

Bestellnummer	d1	d2	b1	d3	b2	d1*		Einpressbohrung		Wellenmaße	
						max.	min.	max.	min.	max.	min.
XFI-0203-03	1/8	3/16	3/16	,312	,032	,1269	,1251	,1878	,1873	,1243	,1236
XFI-0203-06	1/8	3/16	3/8	,312	,032	,1269	,1251	,1878	,1873	,1243	,1236
XFI-0304-04	3/16	1/4	1/4	,375	,032	,1892	,1873	,2503	,2497	,1865	,1858
XFI-0304-06	3/16	1/4	3/8	,375	,032	,1892	,1873	,2503	,2497	,1865	,1858
XFI-0304-08	3/16	1/4	1/2	,375	,032	,1892	,1873	,2503	,2497	,1865	,1858
XFI-0405-03	1/4	5/16	3/16	,500	,032	,2521	,2498	,3128	,3122	,2490	,2481
XFI-0405-04	1/4	5/16	1/4	,500	,032	,2521	,2498	,3128	,3122	,2490	,2481
XFI-0405-06	1/4	5/16	3/8	,500	,032	,2521	,2498	,3128	,3122	,2490	,2481
XFI-0405-08	1/4	5/16	1/2	,500	,032	,2521	,2498	,3128	,3122	,2490	,2481
XFI-0405-12	1/4	5/16	3/4	,500	,032	,2521	,2498	,3128	,3122	,2490	,2481
XFI-0506-04	5/16	3/8	1/4	,562	,032	,3148	,3125	,3753	,3747	,3115	,3106
XFI-0506-06	5/16	3/8	3/8	,562	,032	,3148	,3125	,3753	,3747	,3115	,3106
XFI-0506-08	5/16	3/8	1/2	,562	,032	,3148	,3125	,3753	,3747	,3115	,3106
XFI-0607-04	3/8	15/32	1/4	,687	,046	,3773	,3750	,4691	,4684	,3740	,3731
XFI-0607-06	3/8	15/32	3/8	,687	,046	,3773	,3750	,4691	,4684	,3740	,3731
XFI-0607-08	3/8	15/32	1/2	,687	,046	,3773	,3750	,4691	,4684	,3740	,3731
XFI-0607-12	3/8	15/32	3/4	,687	,046	,3773	,3750	,4691	,4684	,3740	,3731
XFI-0708-08	7/16	17/32	1/2	,750	,046	,4406	,4379	,5316	,5309	,4365	,4355
XFI-0809-04	1/2	19/32	1/4	,875	,046	,5030	,5003	,5941	,5934	,4990	,4980
XFI-0809-06	1/2	19/32	3/8	,875	,046	,5030	,5003	,5941	,5934	,4990	,4980
XFI-0809-08	1/2	19/32	1/2	,875	,046	,5030	,5003	,5941	,5934	,4990	,4980
XFI-0809-12	1/2	19/32	3/4	,875	,046	,5030	,5003	,5941	,5934	,4990	,4980
XFI-0809-16	1/2	19/32	1	,875	,046	,5030	,5003	,5941	,5934	,4990	,4980
XFI-1011-08	5/8	23/32	1/2	,937	,046	,6280	,6253	,7192	,7184	,6240	,6230
XFI-1011-12	5/8	23/32	3/4	,937	,046	,6280	,6253	,7192	,7184	,6240	,6230

* nach dem Einpressen; Messverfahren ► Seite 59



Lieferzeit ab Lager



Preise Online-Preisliste

www.igus.de/de/x



Gleitlager mit Bund

Abmessungen [Inch]

Bestellnummer	d1	d2	b1	d3	b2	d1*		Einpressbohrung		Wellenmaße	
						max.	min.	max.	min.	max.	min.
XFI-1011-16	5/8	23/32	1	,937	,046	,6280	,6253	,7192	,7184	,6240	,6230
XFI-1011-24	5/8	23/32	1 1/2	,937	,046	,6280	,6253	,7192	,7184	,6240	,6230
XFI-1214-08	3/4	7/8	1/2	1,125	,062	,7541	,7507	,8755	,8747	,7491	,7479
XFI-1214-12	3/4	7/8	3/4	1,125	,062	,7541	,7507	,8755	,8747	,7491	,7479
XFI-1214-16	3/4	7/8	1	1,125	,062	,7541	,7507	,8755	,8747	,7491	,7479
XFI-1214-28	3/4	7/8	1 3/4	1,125	,062	,7541	,7507	,8755	,8747	,7491	,7479
XFI-1416-12	7/8	1	3/4	1,250	,062	,8791	,8757	1,0005	,9997	,8741	,8729
XFI-1416-16	7/8	1	1	1,250	,062	,8791	,8757	1,0005	,9997	,8741	,8729
XFI-1618-08	1	1 1/8	1/2	1,375	,062	1,0041	1,0007	1,1255	1,1247	,9991	,9979
XFI-1618-12	1	1 1/8	3/4	1,375	,062	1,0041	1,0007	1,1255	1,1247	,9991	,9979
XFI-1618-16	1	1 1/8	1	1,375	,062	1,0041	1,0007	1,1255	1,1247	,9991	,9979
XFI-1618-24	1	1 1/8	1 1/2	1,375	,062	1,0041	1,0007	1,1255	1,1247	,9991	,9979
XFI-1820-12	1 1/8	1 9/32	3/4	1,562	,078	1,1288	1,1254	1,2818	1,2808	1,1238	1,1226
XFI-2022-20	1 1/4	1 13/32	1 1/4	1,687	,078	1,2548	1,2508	1,4068	1,4058	1,2488	1,2472
XFI-2022-32	1 1/4	1 13/32	2	1,687	,078	1,2548	1,2508	1,4068	1,4058	1,2488	1,2472
XFI-2426-12	1 1/2	1 21/32	3/4	2,000	,078	1,5048	1,5008	1,6568	1,6558	1,4988	1,4972
XFI-2426-16	1 1/2	1 21/32	1	2,000	,078	1,5048	1,5008	1,6568	1,6558	1,4988	1,4972
XFI-2426-24	1 1/2	1 21/32	1 1/2	2,000	,078	1,5048	1,5008	1,6568	1,6558	1,4988	1,4972
XFI-2426-26	1 1/2	1 21/32	1 5/8	2,000	,078	1,5048	1,5008	1,6568	1,6558	1,4988	1,4972
XFI-2831-16	1 3/4	1 15/16	1	2,375	,093	1,7547	1,7507	1,9381	1,9371	1,7487	1,7471
XFI-3235-32	2	2 3/16	2	2,625	,093	2,0057	2,0011	2,1883	2,1871	1,9981	1,9969
XFI-4447-32	2 3/4	2 15/16	2	3,375	,093	2,7570	2,7523	2,9370	2,9358	2,7500	2,7490

* nach dem Einpressen; Messverfahren ► Seite 59

Anlaufscheiben

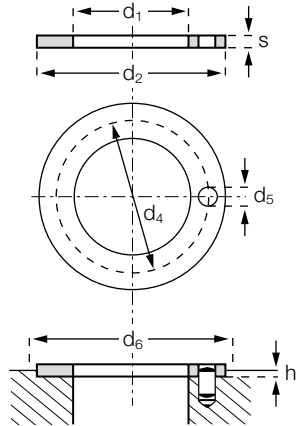

Bestellschlüssel

XTI-0814-01

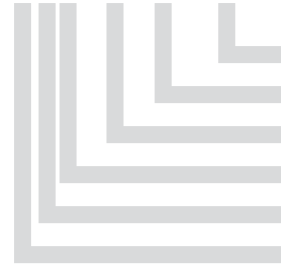

Höhe s
 Außendurchmesser d2
 Innendurchmesser d1
 Inch
 Anlaufscheibe (Form T)
 Werkstoff iglidur® X

Abmessungen nach ISO 3547-1 und Sonderabmessungen

Abmessungen [Inch]

Bestellnummer	d1 +,010	d2 -,010	s -,0020	d4 ±,005	d5 ,015 + ,005	h +,008	d6 +,005
XTI-0814-01	,500	,875	,0585	,692	,067	,040	,875
XTI-1018-01	,625	1,125	,0585	,880	,099	,040	1,125
XTI-1220-01	,750	1,250	,0585	1,005	,099	,040	1,250
XTI-1424-01	,875	1,500	,0585	1,192	,130	,040	1,500
XTI-1628-01	1,000	1,750	,0585	1,380	,130	,040	1,750
XTI-1826-01	1,125	1,625	,0585	–	–	,040	1,625
XTI-2034-01	1,250	2,125	,0585	1,692	,161	,040	2,125
XTI-2440-01	1,500	2,500	,0585	2,005	,192	,040	2,500
XTI-2844-01	1,750	2,750	,0585	2,255	,192	,040	2,750
XTI-3248-01	2,000	3,000	,0895	2,505	,192	,070	3,000



Lieferzeit ab Lager



Preise Online-Preisliste
www.igus.de/de/x