

## Niedrige Reibwerte und Verschleiß: Der Fast-and-slow-motion-Spezialist – iglidur® J



über 250 Abmessungen ab Lager

niedriger Verschleiß mit vielen Wellenwerkstoffen

niedrige Reibwerte im Trockenlauf

schwingungsdämpfend

gute Chemikalienbeständigkeit

bestes Verhalten bei weichen Wellen

geringe Feuchtigkeitsaufnahme

**Niedrige Reibwerte und Verschleiß.** Die perfekte Kombination aus verschleißfestem Gleitlager bei niedrigen bis mittleren Belastungen und besten Reibwerten. Sehr dimensionsstabil auch in feuchten Anwendungen.



## Wann nehme ich es?

- Bei hohen Geschwindigkeiten
- Wenn höchste Verschleißfestigkeit bei niedrigen bis mittleren Druckbelastungen gesucht wird
- Wenn niedrigster Verschleiß mit einer Vielzahl unterschiedlicher Wellen gewünscht ist
- Wenn niedrige Reibwerte im Trockenlauf gewünscht sind
- Wenn das Lager schwingungsdämpfend sein soll
- Wenn gute Chemikalienbeständigkeit benötigt wird
- Wenn geringe Feuchtigkeitsaufnahme gefordert ist



## Wann nehme ich es nicht?

- Wenn hohe Druckbelastungen auftreten
  - ▶ iglidur® G, Seite 65
  - ▶ iglidur® W300, Seite 135
- Wenn Temperaturen von kurzzeitig größer als +120 °C auftreten
  - ▶ iglidur® G, Seite 65
  - ▶ iglidur® Z, Seite 311
- Wenn ein kostengünstiges Lager für gelegentliche Bewegungen gesucht wird
  - ▶ iglidur® G, Seite 65

## Temperatur

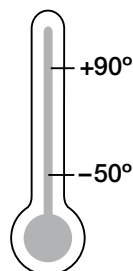

## Lieferprogramm

3 Bauformen  
> 250 Abmessungen  
Ø 1,5–139 mm

# iglidur® J | Anwendungsbeispiele



## Typische Industriezweige und Anwendungsbereiche

- Automation ● Druckindustrie
- Getränkeindustrie ● Luft- und Raumfahrttechnik ● Reinraum u. v. m.

Technik verbessern und Kosten senken –  
310 weitere spannende Anwendungsbeispiele  
online ► [www.igus.de/iglidurPraxis](http://www.igus.de/iglidurPraxis)



► [www.igus.de/federgabel](http://www.igus.de/federgabel)



► [www.igus.de/pulverpresse](http://www.igus.de/pulverpresse)



► [www.igus.de/rueckziehstern](http://www.igus.de/rueckziehstern)



► [www.igus.de/saegewerk](http://www.igus.de/saegewerk)

## Materialeigenschaften

Allgemeine Eigenschaften	Einheit	iglidur® J	Prüfmethode
Dichte	g/cm <sup>3</sup>	1,49	
Farbe		gelb	
max. Feuchtigkeitsaufnahme bei +23 °C/50 % r. F.	Gew.-%	0,3	DIN 53495
max. Wasseraufnahme	Gew.-%	1,3	
Gleitreibwert, dynamisch, gegen Stahl	μ	0,06–0,18	
pv-Wert, max. (trocken)	MPa · m/s	0,34	
Mechanische Eigenschaften			
Biege-E-Modul	MPa	2.400	DIN 53457
Biegefestigkeit bei +20 °C	MPa	73	DIN 53452
Druckfestigkeit	MPa	60	
maximal empfohlene Flächenpressung (+20 °C)	MPa	35	
Shore-D-Härte		74	DIN 53505
Physikalische und thermische Eigenschaften			
obere langzeitige Anwendungstemperatur	°C	+90	
obere kurzzeitige Anwendungstemperatur	°C	+120	
untere Anwendungstemperatur	°C	-50	
Wärmeleitfähigkeit	W/m · K	0,25	ASTM C 177
Wärmeausdehnungskoeffizient (bei +23 °C)	K <sup>-1</sup> · 10 <sup>-5</sup>	10	DIN 53752
Elektrische Eigenschaften			
spezifischer Durchgangswiderstand	Ωcm	> 10 <sup>13</sup>	DIN IEC 93
Oberflächenwiderstand	Ω	> 10 <sup>12</sup>	DIN 53482

Tabelle 01: Materialeigenschaften



Abb. 01: Zulässige pv-Werte für iglidur® J-Gleitlager mit 1 mm Wandstärke im Trockenlauf gegen eine Stahlwelle, bei +20 °C, eingebaut in ein Stahlgehäuse

# iglidur® J | Technische Daten

Die iglidur® J-Gleitlager zeichnen sich vor allem aus durch niedrigste Reibwerte im Trockenlauf und ihre sehr geringe Stick-Slip-Neigung.

## Mechanische Eigenschaften

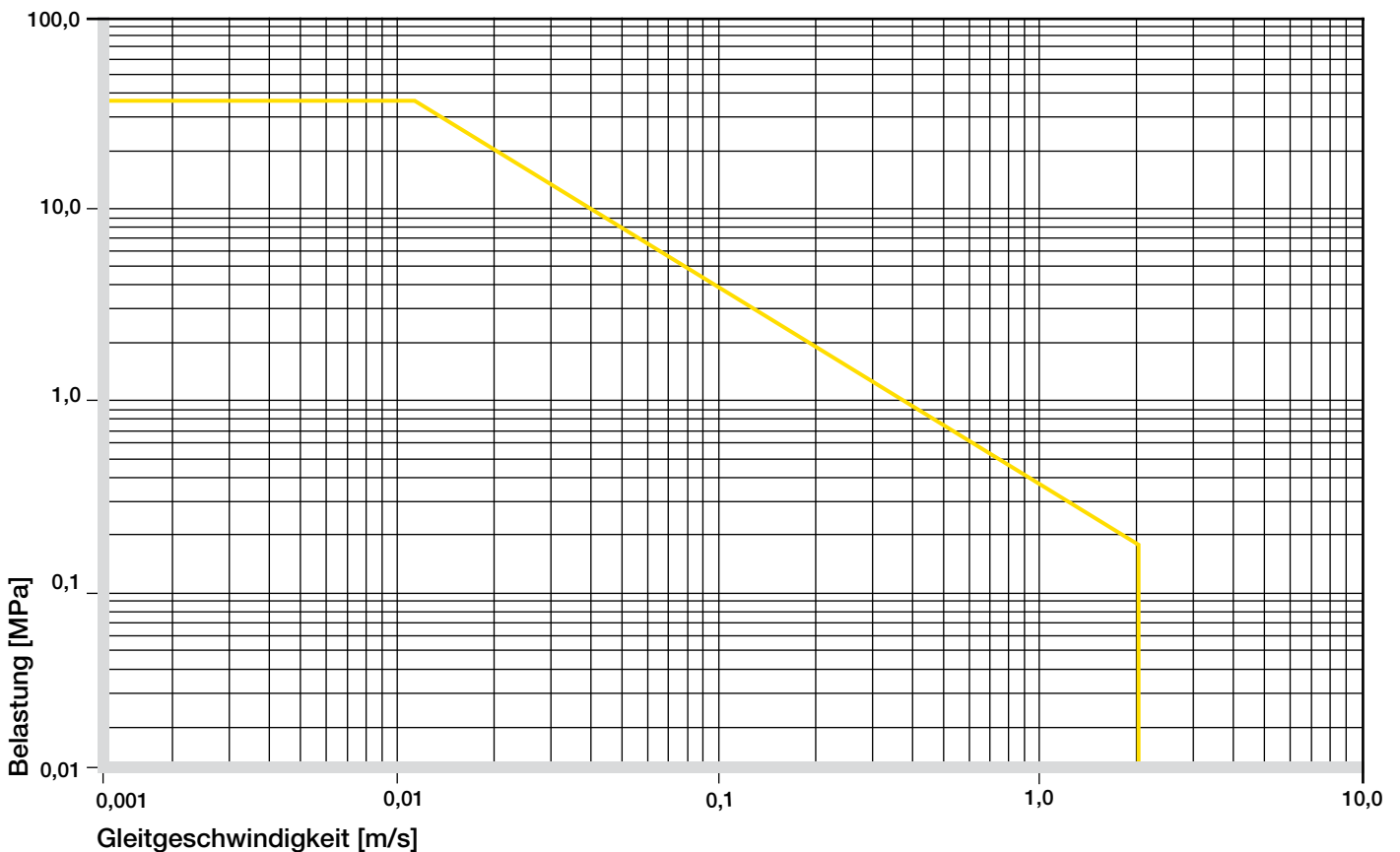
Mit steigenden Temperaturen nimmt die Druckfestigkeit von iglidur® J-Gleitlagern ab. Abb. 02 verdeutlicht diesen Zusammenhang. Bei der langfristig zulässigen Anwendungstemperatur von +90 °C beträgt die zulässige Flächenpressung noch 20 MPa. Die maximal empfohlene Flächenpressung stellt einen mechanischen Werkstoffkennwert dar. Rückschlüsse auf die Tribologie können daraus nicht gezogen werden.



Abb. 02: Maximal empfohlene Flächenpressung in Abhängigkeit von der Temperatur (35 MPa bei +20 °C)

Mit einer maximal empfohlenen Flächenpressung von 35 MPa sind iglidur® J-Gleitlager nicht für extreme Belastungen geeignet. Aus Abb. 03 geht die elastische Verformung von iglidur® J bei radialen Belastungen hervor. Unter der maximal empfohlenen Flächenpressung von 35 MPa beträgt die Verformung weniger als 2,5 %.

## ► Flächenpressung, Seite 47

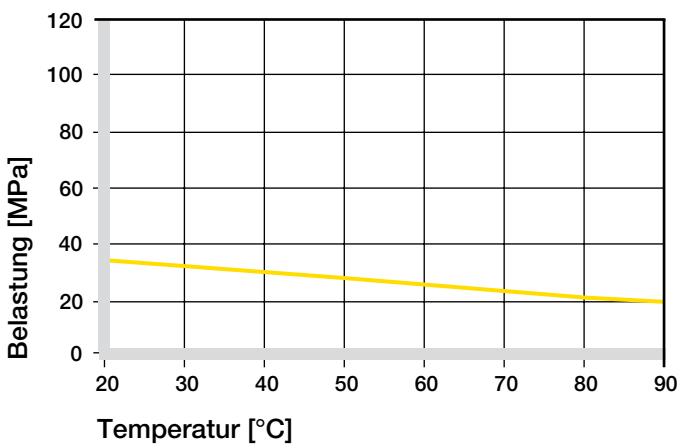

Abb. 03: Verformung unter Belastung und Temperaturen

## Zulässige Gleitgeschwindigkeiten

Die niedrigen Reibwerte und die sehr geringe Stick-Slip-Neigung von iglidur® J-Gleitlagern sind besonders wichtig bei sehr niedrigen Geschwindigkeiten. iglidur® J kann aber auch für hohe Geschwindigkeiten von über 1 m/s eingesetzt werden. In beiden Fällen ist die Haftreibung sehr gering, und Stick-Slip bleibt fast völlig aus.

Die in Tabelle 02 angegebenen Maximalwerte können nur bei geringsten Druckbelastungen erreicht werden. Die angegebenen Werte zeigen die Geschwindigkeit, bei der reibungsbedingt die Temperatur bis an den höchsten zulässigen Wert ansteigt.

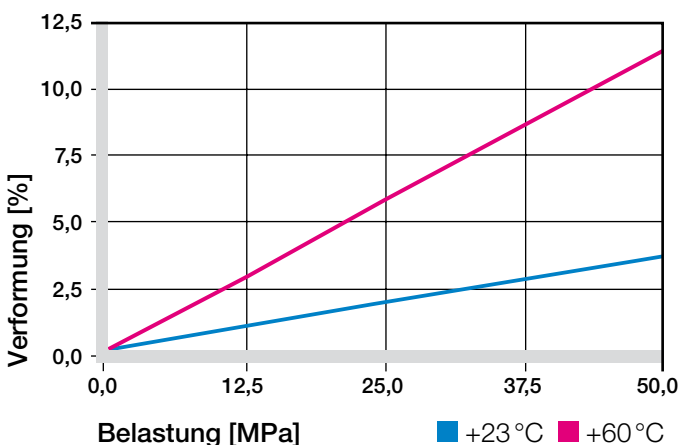
## ► Gleitgeschwindigkeit, Seite 49

m/s	rotierend	oszillierend	linear
dauerhaft	1,5	1,1	8
kurzzeitig	3	2,1	10

Tabelle 02: Maximale Gleitgeschwindigkeit

## Temperaturen

Einsetzbar sind iglidur® J-Gleitlager zwischen -50 °C und +90 °C; die kurzzeitige zulässige Höchsttemperatur beträgt +120 °C. Oberhalb von +80 °C steigt der Verschleiß extrem an.

## ► Anwendungstemperaturen, Seite 50

iglidur® J	Anwendungstemperatur
untere	-50 °C
obere, langfristig	+90 °C
obere, kurzzeitig	+120 °C
zus. axial zu sichern ab	+60 °C

Tabelle 03: Temperaturgrenzen

## Reibung und Verschleiß

Wie die Verschleißfestigkeit ändert sich mit der Belastung auch der Reibungsbeiwert  $\mu$ , kurz Reibwert genannt. Die Abb. 04 und 05 zeigen die Reibwerte bei unterschiedlichen Belastungen und Geschwindigkeiten. Das Niveau des Reibwertes ist bei iglidur® J für alle Belastungen und Geschwindigkeiten sehr gut.

- ▶ Reibwerte und Oberflächen, **Seite 52**
- ▶ Verschleißfestigkeit, **Seite 53**



Abb. 04: Reibwerte in Abhängigkeit von der Gleitgeschwindigkeit,  $p = 0,75 \text{ MPa}$



Abb. 05: Reibwerte in Abhängigkeit von der Belastung,  $v = 0,01 \text{ m/s}$

## Wellenwerkstoffe

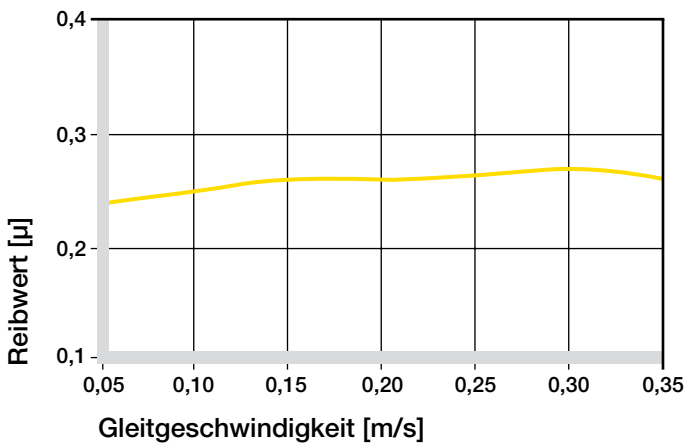
Reibung und Verschleiß sind auch im hohen Maße vom Gegenlaufpartner abhängig. Zu glatte Wellen erhöhen sowohl den Reibwert als auch den Verschleiß der Lager. Am besten ist eine geschliffene Oberfläche mit einer Mittenrauigkeit  $R_a = 0,1$  bis  $0,3 \mu\text{m}$  geeignet (Abb. 06). Die Abb. 07 bis 09 zeigen einen Auszug der Ergebnisse von Tests mit unterschiedlichen Wellenwerkstoffen, die mit Gleitlagern aus iglidur® J durchgeführt worden sind. Werden iglidur® J-Gleitlager für rotierende Anwendungen eingesetzt, eignen sich bei geringen Belastungen unter  $2 \text{ MPa}$  zahlreiche Wellenwerkstoffe, wobei die hartverchromte Welle die geringsten Verschleißwerte ergibt. Im Vergleich zu den meisten anderen iglidur®-Werkstoffen ist der Verschleiß bei den geringen Belastungen mit allen untersuchten Wellenwerkstoffen sehr gering. Auch bei steigenden Belastungen im Bereich bis  $5 \text{ MPa}$  ist die Verschleißfestigkeit von iglidur® J-Gleitlagern hervorragend. Im Schwenkbetrieb mit Cf53 und St37 liegt der Verschleiß von iglidur® J-Lagern geringfügig höher als bei Rotation. Falls der von Ihnen vorgesehene Wellenwerkstoff in den hier vorgestellten Versuchsergebnissen nicht enthalten ist, sprechen Sie uns bitte an.

- ▶ Wellenwerkstoffe, **Seite 55**

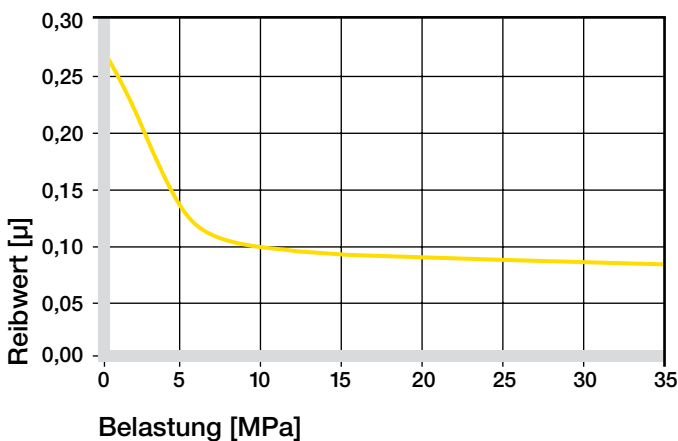

Abb. 06: Reibwerte in Abhängigkeit von der Wellenoberfläche (Welle Cf53)

# iglidur® J | Technische Daten



Abb. 07: Verschleiß, rotierende Anwendung mit unterschiedlichen Wellenwerkstoffen,  $p = 1 \text{ MPa}$ ,  $v = 0,3 \text{ m/s}$

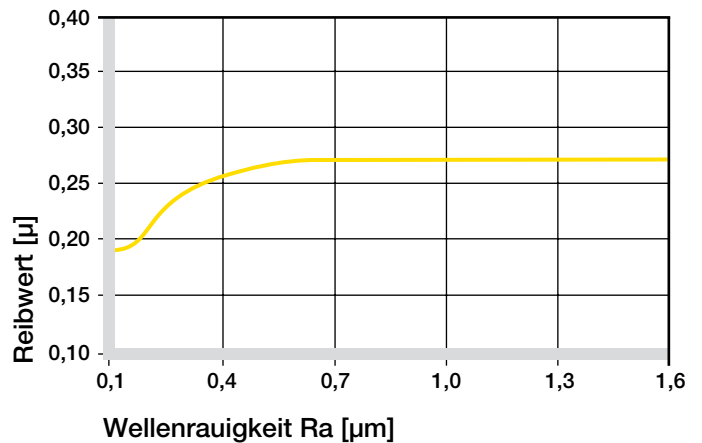

Abb. 08 Verschleiß mit verschiedenen Wellenwerkstoffen im Rotationsbetrieb in Abhängigkeit von der Belastung

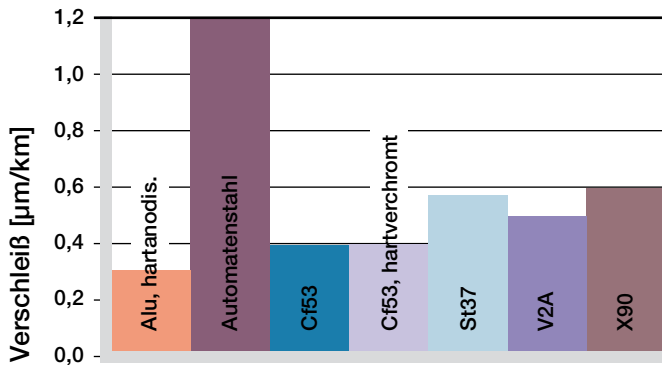

Abb. 09: Verschleiß bei rotierenden und oszillierenden Anwendungen mit verschiedenen Wellenwerkstoffen,  $p = 2 \text{ MPa}$

iglidur® J	trocken	Fett	Öl	Wasser
Reibwerte $\mu$	0,06–0,18	0,09	0,04	0,04

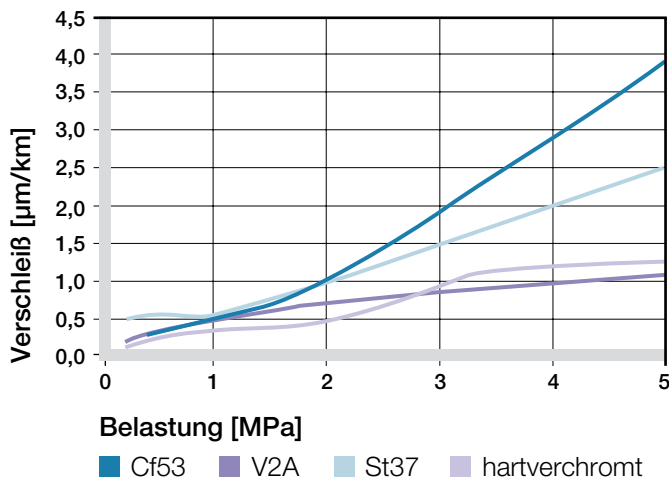
Tabelle 04: Reibwerte gegen Stahl ( $R_a = 1 \text{ µm}$ , 50 HRC)

## Weitere Eigenschaften

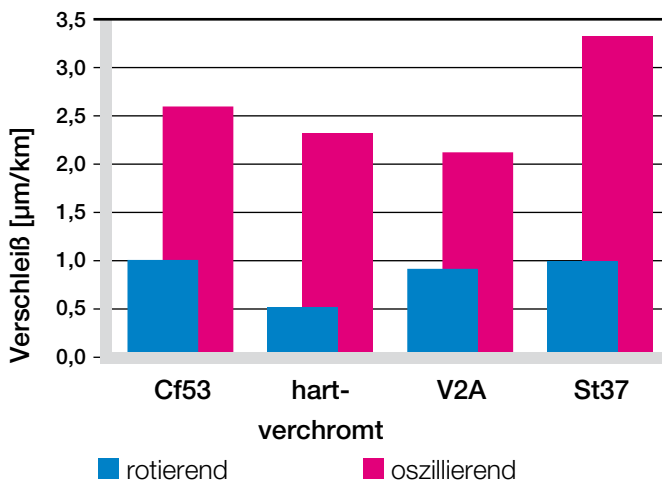
### Chemikalienbeständigkeit

iglidur® J-Gleitlager sind beständig gegen verdünnte Laugen und sehr schwache Säuren sowie gegen Kraftstoffe und alle Arten von Schmierstoffen. Die geringe Feuchtigkeitsaufnahme erlaubt auch den Einsatz in nasser oder feuchter Umgebung. Gegen gebräuchliche Reinigungsmittel in der Lebensmittelindustrie sind Gleitlager aus iglidur® J beständig.

► Chemikaliertabelle, Seite 1118

Medium	Beständigkeit bei +20 °C
Alkohole	+
Kohlenwasserstoffe	+
Fette, Öle, nicht additiviert	+
Kraftstoffe	+
verdünnte Säuren	0 bis –
starke Säuren	–
verdünnte Basen	+
starke Basen	+ bis 0

+ beständig 0 bedingt beständig – unbeständig

Alle Angaben bei Raumtemperatur [+20 °C]

Tabelle 05: Chemikalienbeständigkeit

### Radioaktive Strahlen

Gleitlager aus iglidur® J sind strahlenbeständig bis zu einer Strahlungsintensität von  $3 \cdot 10^2 \text{ Gy}$ .

### UV-Beständigkeit

iglidur® J-Gleitlager verfärben sich unter dem Einfluss von UV-Strahlen. Härte, Druckfestigkeit und die Verschleißfestigkeit des Materials verschlechtern sich jedoch nicht.

### Vakuum

Bei Einsatz im Vakuum gast der eventuell vorhandene Feuchtegehalt aus. Deshalb sind nur trockene Lager aus iglidur® J für Vakuum geeignet.

### Elektrische Eigenschaften

iglidur® J-Gleitlager sind elektrisch isolierend.

spezifischer Durchgangswiderstand	$> 10^{13} \text{ Ωcm}$
Oberflächenwiderstand	$> 10^{12} \text{ Ω}$

## Feuchtigkeitsaufnahme

Die Feuchtigkeitsaufnahme von iglidur® J-Gleitlagern beträgt im Normalklima etwa 0,3%. Die Sättigungsgrenze im Wasser liegt bei 1,3%. Diese Werte sind so gering, dass eine Berücksichtigung des Quellens durch Feuchtigkeitsaufnahme nur in extremen Fällen nötig ist.

### Maximale Feuchtigkeitsaufnahme

bei +23 °C/50 % r. F.	0,3 Gew.-%
max. Wasseraufnahme	1,3 Gew.-%

Tabelle 06: Feuchtigkeitsaufnahme



Abb. 10: Einfluss der Feuchtigkeitsaufnahme

## Einbautoleranzen

iglidur® J-Gleitlager sind Standardlager für Wellen mit h-Toleranz (empfohlen mindestens h9).

Die Lager sind ausgelegt für das Einpressen in eine H7-tolerierte Aufnahme.

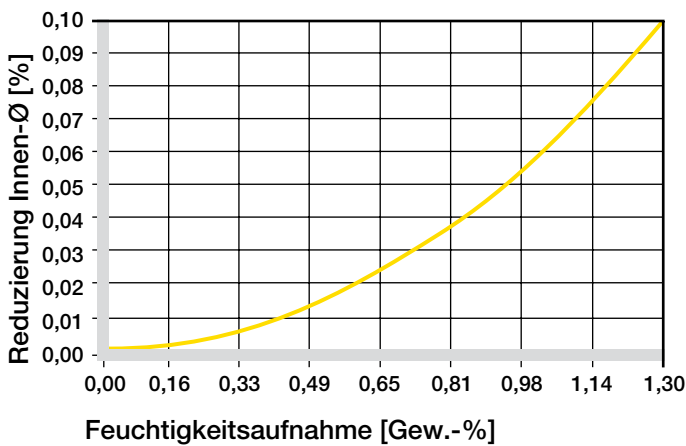
Nach dem Einbau in eine Aufnahme mit Nennmaß stellt sich der Innendurchmesser der Lage im Standardfall mit E10-Toleranz selbstständig ein. Bei bestimmten Abmessungen weicht die Toleranz in Abhängigkeit von der Wandstärke hiervon ab (siehe Lieferprogramm).

► Prüfverfahren, Seite 59

Durchmesser d1 [mm]	Welle h9 [mm]	iglidur® J E10 [mm]	Gehäuse H7 [mm]
bis 3	0-0,025	+0,014 +0,054	0 +0,010
> 3 bis 6	0-0,030	+0,020 +0,068	0 +0,012
> 6 bis 10	0-0,036	+0,025 +0,083	0 +0,015
> 10 bis 18	0-0,043	+0,032 +0,102	0 +0,018
> 18 bis 30	0-0,052	+0,040 +0,124	0 +0,021
> 30 bis 50	0-0,062	+0,050 +0,150	0 +0,025
> 50 bis 80	0-0,074	+0,060 +0,180	0 +0,030
> 80 bis 120	0-0,087	+0,072 +0,212	0 +0,035
> 120 bis 180	0-0,100	+0,085 +0,245	0 +0,040

Tabelle 07: Wichtige Toleranzen nach ISO 3547-1 nach dem Einpressen

# iglidur® J | Lieferprogramm

## zylindrische Gleitlager

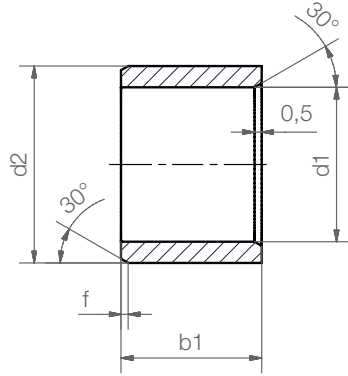

### Bestellschlüssel

## JSM-0104-02

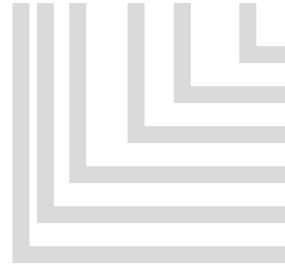

- Gesamtlänge b1
- Außendurchmesser d2
- Innendurchmesser d1
- metrisch
- zylindrisch (Form S)
- Werkstoff iglidur® J

### Abmessungen nach ISO 3547-1 und Sonderabmessungen

#### Fase in Abhängigkeit von d1

d1 [mm]:	Ø 1-6	Ø 6-12	Ø 12-30	Ø > 30
f [mm]:	0,3	0,5	0,8	1,2

### Abmessungen [mm]

Bestellnummer	d1	d1-Toleranz*	d2	b1 h13
JSM-0104-02	1,5	+0,014 +0,054	4,0	2,0
JSM-0205-02	2,0	+0,020 +0,080	5,0	2,5
JSM-0206-02	2,5	+0,020 +0,080	6,0	2,5
JSM-0304-05	3,0	+0,014 +0,054	4,5	5,0
JSM-0304-09	3,0	+0,014 +0,054	4,5	9,0
JSM-0305-04	3,0	+0,020 +0,080	5,0	4,0
JSM-0307-14	3,0	+0,020 +0,080	7,0	14,0
JSM-0308-04	3,0	+0,020 +0,080	8,0	4,0
JSM-0308-05	3,0	+0,020 +0,080	8,0	5,0
JSM-0405-04	4,0	+0,020 +0,068	5,5	4,0
JSM-0405-08	4,0	+0,020 +0,068	5,5	8,0
JSM-0507-046	5,0	+0,020 +0,068	7,0	4,6
JSM-0507-05	5,0	+0,020 +0,068	7,0	5,0
JSM-0507-10	5,0	+0,020 +0,068	7,0	10,0
JSM-0507-14	5,0	+0,020 +0,068	7,0	14,0
JSM-0507-15	5,0	+0,020 +0,080	7,0	15,0
JSM-0508-05	5,0	+0,030 +0,105	8,0	5,0
JSM-0607-03	6,0	+0,010 +0,058	7,0	3,0
JSM-0607-05	6,0	+0,010 +0,058	7,0	5,0
JSM-0607-08	6,0	+0,010 +0,058	7,0	8,0
JSM-0607-12,5	6,0	+0,010 +0,058	7,0	12,5
JSM-0607-14	6,0	+0,010 +0,058	7,0	14,0
JSM-0608-043	6,0	+0,020 +0,068	8,0	4,3
JSM-0608-06	6,0	+0,020 +0,068	8,0	6,0
JSM-0608-08	6,0	+0,020 +0,068	8,0	8,0
JSM-0608-10	6,0	+0,020 +0,068	8,0	10,0

Bestellnummer	d1	d1-Toleranz*	d2	b1 h13
JSM-0609-06	6,0	+0,030 +0,105	9,0	6,0
JSM-0610-10	6,0	+0,030 +0,105	10,0	10,0
JSM-0709-05	7,0	+0,025 +0,083	9,0	5,0
JSM-0709-07	7,0	+0,025 +0,083	9,0	7,0
JSM-0709-09	7,0	+0,025 +0,083	9,0	9,0
JSM-0709-125	7,0	+0,025 +0,083	9,0	12,5
JSM-0810-03	8,0	+0,025 +0,083	10,0	3,0
JSM-0810-04	8,0	+0,025 +0,083	10,0	4,0
JSM-0810-06	8,0	+0,025 +0,083	10,0	6,0
JSM-0810-08	8,0	+0,025 +0,083	10,0	8,0
JSM-0810-10	8,0	+0,025 +0,083	10,0	10,0
JSM-0810-12	8,0	+0,025 +0,083	10,0	12,0
JSM-0810-16	8,0	+0,025 +0,083	10,0	16,0
JSM-0812-10	8,0	+0,040 +0,130	12,0	10,0
JSM-0812-12	8,0	+0,040 +0,130	12,0	12,0
JSM-0911-10	9,0	+0,025 +0,083	11,0	10,0
JSM-1012-05	10,0	+0,025 +0,083	12,0	5,0
JSM-1012-06	10,0	+0,025 +0,083	12,0	6,0
JSM-1012-08	10,0	+0,025 +0,083	12,0	8,0
JSM-1012-10	10,0	+0,025 +0,083	12,0	10,0
JSM-1012-11	10,0	+0,025 +0,083	12,0	11,0
JSM-1012-12	10,0	+0,025 +0,083	12,0	12,0
JSM-1012-15	10,0	+0,025 +0,083	12,0	15,0
JSM-1012-20	10,0	+0,025 +0,083	12,0	20,0
JSM-1014-10	10,0	+0,040 +0,130	14,0	10,0
JSM-1014-16	10,0	+0,040 +0,130	14,0	16,0

\* nach dem Einpressen; Messverfahren ► Seite 59



**Lieferzeit** ab Lager



**Preise** Online-Preisliste

[www.igus.de/de/j](http://www.igus.de/de/j)



## zylindrische Gleitlager

### Abmessungen [mm]

Bestellnummer	d1	d1-Toleranz*	d2	b1 h13
JSM-1214-06	12,0	+0,032 +0,102	14,0	6,0
JSM-1214-08	12,0	+0,032 +0,102	14,0	8,0
JSM-1214-09	12,0	+0,032 +0,102	14,0	9,0
JSM-1214-10	12,0	+0,032 +0,102	14,0	10,0
JSM-1214-15	12,0	+0,032 +0,102	14,0	15,0
JSM-1214-20	12,0	+0,032 +0,102	14,0	20,0
JSM-1216-12	12,0	+0,050 +0,160	16,0	12,0
JSM-1216-17	12,0	+0,050 +0,160	16,0	17,0
JSM-1315-20	13,0	+0,032 +0,102	15,0	20,0
JSM-1316-185	13,0	+0,032 +0,102	16,0	18,5
JSM-1416-05	14,0	+0,032 +0,102	16,0	5,0
JSM-1416-08	14,0	+0,032 +0,102	16,0	8,0
JSM-1416-10	14,0	+0,032 +0,102	16,0	10,0
JSM-1416-15	14,0	+0,032 +0,102	16,0	15,0
JSM-1416-20	14,0	+0,032 +0,102	16,0	20,0
JSM-1416-25	14,0	+0,032 +0,102	16,0	25,0
JSM-1418-18	14,0	+0,032 +0,102	18,0	18,0
JSM-1420-20	14,0	+0,050 +0,160	20,0	20,0
JSM-1517-06	15,0	+0,032 +0,102	17,0	6,0
JSM-1517-12	15,0	+0,032 +0,102	17,0	12,0
JSM-1517-20	15,0	+0,032 +0,102	17,0	20,0
JSM-1518-10	15,0	+0,032 +0,102	18,0	10,0
JSM-1618-10	16,0	+0,032 +0,102	18,0	10,0
JSM-1618-12	16,0	+0,032 +0,102	18,0	12,0
JSM-1618-15	16,0	+0,032 +0,102	18,0	15,0
JSM-1618-20	16,0	+0,032 +0,102	18,0	20,0
JSM-1620-16	16,0	+0,050 +0,160	20,0	16,0
JSM-1622-16	16,0	+0,050 +0,160	22,0	16,0
JSM-1622-20	16,0	+0,050 +0,160	22,0	20,0
JSM-1820-15	18,0	+0,032 +0,102	20,0	15,0
JSM-1820-20	18,0	+0,032 +0,102	20,0	20,0
JSM-1922-14	19,0	+0,032 +0,102	22,0	14,0
JSM-2022-20	20,0	+0,040 +0,124	22,0	20,0
JSM-2022-30	20,0	+0,040 +0,124	22,0	30,0
JSM-2023-15	20,0	+0,040 +0,124	23,0	15,0
JSM-2023-20	20,0	+0,040 +0,124	23,0	20,0
JSM-2023-25	20,0	+0,020 +0,104	23,0	25,0
JSM-2026-06	20,0	+0,065 +0,195	26,0	6,0
JSM-2026-20	20,0	+0,065 +0,195	26,0	20,0
JSM-2026-25	20,0	+0,065 +0,195	26,0	25,0
JSM-2026-30	20,0	+0,065 +0,195	26,0	30,0
JSM-2124-12	21,0	+0,040 +0,124	24,0	12,0

Bestellnummer	d1	d1-Toleranz*	d2	b1 h13
JSM-2326-12	23,0	+0,040 +0,124	26,0	12,0
JSM-2427-25	24,0	+0,040 +0,124	27,0	25,0
JSM-2427-46	24,0	+0,040 +0,124	27,0	46,0
JSM-2528-12	25,0	+0,040 +0,124	28,0	12,0
JSM-2528-20	25,0	+0,040 +0,124	28,0	20,0
JSM-2528-30	25,0	+0,040 +0,124	28,0	30,0
JSM-2528-60	25,0	+0,040 +0,124	28,0	60,0
JSM-2530-40	25,0	+0,065 +0,195	30,0	40,0
JSM-2532-25	25,0	+0,065 +0,195	32,0	25,0
JSM-2532-32	25,0	+0,065 +0,195	32,0	32,0
JSM-2532-35	25,0	+0,065 +0,195	32,0	35,0
JSM-2630-20	26,0	+0,065 +0,195	30,0	20,0
JSM-2730-20	27,0	+0,040 +0,124	30,0	20,0
JSM-2832-20	28,0	+0,065 +0,195	32,0	20,0
JSM-3034-20	30,0	+0,040 +0,124	34,0	20,0
JSM-3034-25	30,0	+0,040 +0,124	34,0	25,0
JSM-3034-30	30,0	+0,040 +0,124	34,0	30,0
JSM-3038-40	30,0	+0,065 +0,195	38,0	40,0
JSM-3236-20	32,0	+0,050 +0,150	36,0	20,0
JSM-3236-30	32,0	+0,050 +0,150	36,0	30,0
JSM-3236-40	32,0	+0,050 +0,150	36,0	40,0
JSM-3238-50	32,0	+0,080 +0,240	38,0	50,0
JSM-3539-20	35,0	+0,050 +0,150	39,0	20,0
JSM-3539-30	35,0	+0,050 +0,150	39,0	30,0
JSM-3539-40	35,0	+0,050 +0,150	39,0	40,0
JSM-3640-45	36,0	+0,050 +0,150	40,0	45,0
JSM-4044-30	40,0	+0,050 +0,150	44,0	30,0
JSM-4044-35	40,0	+0,050 +0,150	44,0	35,0
JSM-4044-40	40,0	+0,050 +0,150	44,0	40,0
JSM-4246-73	42,0	+0,080 +0,240	46,0	73,0
JSM-4550-50	45,0	+0,025 +0,125	50,0	50,0
JSM-5055-30	50,0	+0,050 +0,150	55,0	30,0
JSM-5055-50	50,0	+0,050 +0,150	55,0	50,0
JSM-5560-60	55,0	+0,060 +0,180	60,0	60,0
JSM-6065-60	60,0	+0,060 +0,180	65,0	60,0
JSM-6570-50	60,0	+0,060 +0,180	70,0	50,0
JSM-7075-60	70,0	+0,060 +0,180	75,0	60,0
JSM-7580-60	75,0	+0,060 +0,180	80,0	60,0
JSM-8085-100	80,0	+0,060 +0,180	85,0	100,0
JSM-8086-60	80,0	+0,060 +0,180	86,0	60,0
JSM-100105-100	100,0	+0,072 +0,212	105,0	100,0
JSM-110115-60	110,0	+0,072 +0,212	115,0	60,0

\* nach dem Einpressen; Messverfahren ► Seite 59

# iglidur® J | Lieferprogramm

## Gleitlager mit Bund

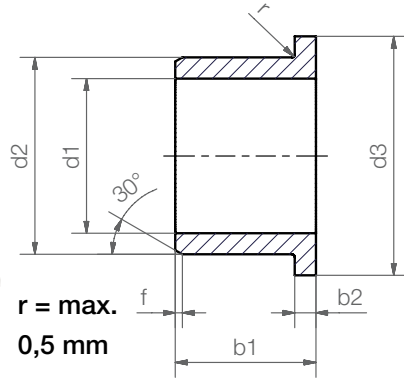

### Bestellschlüssel

## JFM-0304-03

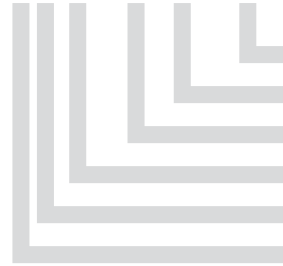

- Gesamtlänge b1
- Außendurchmesser d2
- Innendurchmesser d1
- metrisch
- mit Bund (Form F)
- Werkstoff iglidur® J

Abmessungen nach ISO 3547-1 und Sonderabmessungen

Fase in Abhängigkeit von d1

d1 [mm]:	Ø 1-6	Ø 6-12	Ø 12-30	Ø > 30
f [mm]:	0,3	0,5	0,8	1,2

### Abmessungen [mm]

Bestellnummer	d1	d1-Toleranz*	d2	d3	b1	b2
					h13	-0,14
JFM-0304-03	3,0	+0,014 +0,054	4,5	7,5	3,0	0,75
JFM-0304-045	3,0	+0,014 +0,054	4,5	7,5	4,5	0,75
JFM-0304-05	3,0	+0,014 +0,054	4,5	7,5	5,0	0,75
JFM-0306-10	3,0	+0,020 +0,080	6,0	9,0	10,0	1,5
JFM-0405-03	4,0	+0,020 +0,068	5,5	9,5	3,0	0,75
JFM-0405-06	4,0	+0,020 +0,068	5,5	9,5	6,0	0,75
JFM-0506-05	5,0	+0,020 +0,068	6,0	10,0	5,0	0,5
JFM-0507-03	5,0	+0,020 +0,068	7,0	11,0	3,0	1,0
JFM-0507-05	5,0	+0,020 +0,068	7,0	11,0	5,0	1,0
JFM-0608-04	6,0	+0,020 +0,068	8,0	12,0	4,0	1,0
JFM-0608-06	6,0	+0,020 +0,068	8,0	12,0	6,0	1,0
JFM-0608-08	6,0	+0,020 +0,068	8,0	12,0	8,0	1,0
JFM-0608-10	6,0	+0,020 +0,068	8,0	12,0	10,0	1,0
JFM-0610-10	6,0	+0,030 +0,105	10,0	14,0	10,0	2,0
JFM-0810-038	8,0	+0,025 +0,083	10,0	15,0	3,8	1,0
JFM-0810-05	8,0	+0,025 +0,083	10,0	15,0	5,0	1,0
JFM-0810-06	8,0	+0,025 +0,083	10,0	15,0	6,0	1,0
JFM-0810-07	8,0	+0,025 +0,083	10,0	15,0	7,0	1,0
JFM-0810-08	8,0	+0,025 +0,083	10,0	15,0	8,0	1,0
JFM-0810-10	8,0	+0,025 +0,083	10,0	15,0	10,0	1,0
JFM-0810125-10	8,0	+0,025 +0,083	10,0	12,5	10,0	1,0
JFM-081014-10	8,0	+0,025 +0,083	10,0	14,0	10,0	1,0
JFM-081016-11	8,0	+0,025 +0,083	10,0	16,0	11,0	2,0
JFM-0812-06	8,0	+0,025 +0,083	12,0	16,0	6,0	2,0
JFM-1012-05	10,0	+0,025 +0,083	12,0	18,0	5,0	1,0
JFM-1012-09	10,0	+0,025 +0,083	12,0	18,0	9,0	1,0

\* nach dem Einpressen; Messverfahren ► Seite 59



**Lieferzeit** ab Lager



**Preise** Online-Preisliste

[www.igus.de/de/j](http://www.igus.de/de/j)



## Gleitlager mit Bund

### Abmessungen [mm]

Bestellnummer	d1	d1-Toleranz*	d2	d3 d13	b1 h13	b2 -0,14
JFM-1012-10	10,0	+0,025 +0,083	12,0	18,0	10,0	1,0
JFM-1012-12	10,0	+0,025 +0,083	12,0	18,0	12,0	1,0
JFM-1012-15	10,0	+0,025 +0,083	12,0	18,0	15,0	1,0
JFM-1012-18	10,0	+0,025 +0,083	12,0	18,0	18,0	1,0
JFM-101215-035	10,0	+0,025 +0,083	12,0	15,0	3,5	1,0
JFM-1014-14	10,0	+0,025 +0,083	14,0	18,0	14,0	1,0
JFM-1113-05	11,0	+0,032 +0,102	13,0	18,0	5,0	1,0
JFM-1214-05	12,0	+0,032 +0,102	14,0	20,0	5,0	1,0
JFM-1214-07	12,0	+0,032 +0,102	14,0	20,0	7,0	1,0
JFM-1214-09	12,0	+0,032 +0,102	14,0	20,0	9,0	1,0
JFM-1214-12	12,0	+0,032 +0,102	14,0	20,0	12,0	1,0
JFM-1214-15	12,0	+0,032 +0,102	14,0	20,0	15,0	1,0
JFM-121418-045	12,0	+0,032 +0,102	14,0	18,0	4,5	1,0
JFM-121418-10	12,0	+0,032 +0,102	14,0	18,0	10,0	1,0
JFM-1218-08	12,0	+0,050 +0,160	18,0	24,0	8,0	3,0
JFM-1218-12	12,0	+0,050 +0,160	18,0	24,0	12,0	3,0
JFM-1218-20	12,0	+0,050 +0,160	18,0	22,0	20,0	3,0
JFM-1416-03	14,0	+0,032 +0,102	16,0	22,0	3,0	1,0
JFM-1416-10	14,0	+0,032 +0,102	16,0	22,0	10,0	1,0
JFM-1416-12	14,0	+0,032 +0,102	16,0	22,0	12,0	1,0
JFM-1416-17	14,0	+0,032 +0,102	16,0	22,0	17,0	1,0
JFM-141822-20	14,0	+0,032 +0,102	18,0	22,0	20,0	2,0
JFM-141825-24	14,0	+0,032 +0,102	18,0	25,0	24,0	2,0
JFM-1517-04	15,0	+0,032 +0,102	17,0	23,0	4,0	1,0
JFM-1517-055	15,0	+0,032 +0,102	17,0	23,0	5,5	1,0
JFM-1517-09	15,0	+0,032 +0,102	17,0	23,0	9,0	1,0
JFM-1517-12	15,0	+0,032 +0,102	17,0	23,0	12,0	1,0
JFM-1517-17	15,0	+0,032 +0,102	17,0	23,0	17,0	1,0
JFM-1521-20	15,0	+0,050 +0,160	21,0	27,0	20,0	3,0
JFM-1618-06	16,0	+0,032 +0,102	18,0	24,0	6,0	1,0
JFM-1618-16	16,0	+0,032 +0,102	18,0	24,0	16,0	1,0
JFM-1618-17	16,0	+0,032 +0,102	18,0	24,0	17,0	1,0
JFM-1622-12	16,0	+0,050 +0,160	22,0	28,0	12,0	3,0
JFM-1622-15	16,0	+0,050 +0,160	22,0	28,0	15,0	3,0
JFM-1719-09	17,0	+0,032 +0,102	19,0	25,0	9,0	1,0
JFM-1719-21	17,0	+0,032 +0,102	19,0	25,0	21,0	1,0
JFM-1820-04	18,0	+0,032 +0,102	20,0	26,0	4,0	1,0
JFM-1820-12	18,0	+0,032 +0,102	20,0	26,0	12,0	1,0
JFM-1820-22	18,0	+0,032 +0,102	20,0	26,0	22,0	1,0
JFM-1922-36	19,0	+0,032 +0,102	22,0	26,0	36,0	1,0
JFM-2023-11	20,0	+0,040 +0,124	23,0	30,0	11,5	1,5
JFM-2023-15.5	20,0	+0,040 +0,124	23,0	30,0	15,5	1,5
JFM-2023-21	20,0	+0,040 +0,124	23,0	30,0	21,5	1,5

\* nach dem Einpressen; Messverfahren ► Seite 59

## Abmessungen [mm]

Bestellnummer	d1	d1-Toleranz*	d2	d3 d13	b1 h13	b2 -0,14
JFM-202530-15	20,0	+0,065 +0,195	25,0	30,0	15,0	2,0
JFM-2026-15	20,0	+0,065 +0,195	26,0	32,0	15,0	3,0
JFM-2026-20	20,0	+0,065 +0,195	26,0	32,0	20,0	3,0
JFM-2026-25	20,0	+0,065 +0,195	26,0	32,0	25,0	3,0
JFM-222532-08	22,0	+0,040 +0,124	25,0	32,0	8,0	1,5
JFM-2430-30	24,0	+0,040 +0,124	30,0	36,0	30,0	3,0
JFM-2528-06	25,0	+0,040 +0,124	28,0	35,0	6,0	1,5
JFM-2528-12	25,0	+0,040 +0,124	28,0	35,0	12,0	1,5
JFM-2528-14.5	25,0	+0,040 +0,124	28,0	35,0	14,5	1,5
JFM-2528-21	25,0	+0,040 +0,124	28,0	35,0	21,5	1,5
JFM-252839-05	25,0	+0,040 +0,124	28,0	39,0	5,0	1,5
JFM-252839-075	25,0	+0,040 +0,124	28,0	39,0	7,5	1,5
JFM-2532-20	25,0	+0,065 +0,195	32,0	38,0	20,0	4,0
JFM-2532-25	25,0	+0,065 +0,195	32,0	38,0	25,0	4,0
JFM-283235-07	28,0	+0,065 +0,195	32,0	35,0	7,0	2,0
JFM-283239-20	28,0	+0,040 +0,124	32,0	39,0	20,0	2,0
JFM-303240-12	30,0	+0,040 +0,124	32,0	40,0	12,0	1,0
JFM-3034-20	30,0	+0,040 +0,124	34,0	42,0	20,0	2,0
JFM-3034-26	30,0	+0,040 +0,124	34,0	42,0	26,0	2,0
JFM-3038-20	30,0	+0,080 +0,240	38,0	44,0	20,0	4,0
JFM-3038-30	30,0	+0,065 +0,195	38,0	44,0	30,0	4,0
JFM-3038-36	30,0	+0,065 +0,195	38,0	44,0	36,0	4,0
JFM-3539-12	35,0	+0,050 +0,150	39,0	47,0	12,0	2,0
JFM-3539-16	35,0	+0,050 +0,150	39,0	47,0	16,0	2,0
JFM-3539-26	35,0	+0,050 +0,150	39,0	47,0	26,0	2,0
JFM-4044-20	40,0	+0,050 +0,150	44,0	52,0	20,0	2,0
JFM-4044-30	40,0	+0,050 +0,150	44,0	52,0	30,0	2,0
JFM-4044-40	40,0	+0,050 +0,150	44,0	52,0	40,0	2,0
JFM-4550-12	45,0	+0,050 +0,150	50,0	58,0	12,0	2,0
JFM-4550-20	45,0	+0,050 +0,150	50,0	58,0	20,0	2,0
JFM-4550-50	45,0	+0,050 +0,150	50,0	58,0	50,0	2,0
JFM-5055-50	50,0	+0,050 +0,150	55,0	63,0	50,0	2,0
JFM-5055-115	50,0	+0,050 +0,150	55,0	63,0	11,5	2,0
JFM-5560-50	55,0	+0,060 +0,180	60,0	68,0	50,0	2,0
JFM-6065-37	60,0	+0,060 +0,180	65,0	73,0	37,0	2,0
JFM-6065-50	60,0	+0,060 +0,180	65,0	73,0	50,0	2,0
JFM-6570-60	65,0	+0,060 +0,180	70,0	78,0	60,0	2,0
JFM-7075-50	70,0	+0,060 +0,180	75,0	83,0	50,0	2,0
JFM-9095-100	90,0	+0,072 +0,212	95,0	103,0	100,0	2,5
JFM-100105-100	100,0	+0,072 +0,212	105,0	113,0	100,0	2,5
JFM-110115-100	110,0	+0,072 +0,212	115,0	123,0	100,0	2,5
JFM-120125-100	120,0	+0,072 +0,212	125,0	133,0	100,0	2,5

\* nach dem Einpressen; Messverfahren ► Seite 59



**Lieferzeit** ab Lager



**Preise** Online-Preisliste

[www.igus.de/de/j](http://www.igus.de/de/j)

## Anlaufscheiben

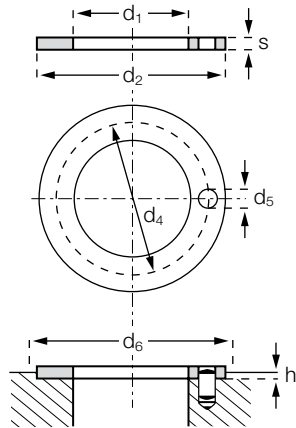

### Bestellschlüssel

## JTM-1224-015

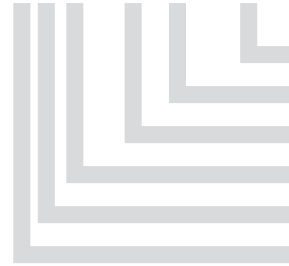

- Höhe s
- Außendurchmesser d2
- Innendurchmesser d1
- metrisch
- Anlaufscheibe (Form T)
- Werkstoff iglidur® J

Abmessungen nach ISO 3547-1 und Sonderabmessungen

### Abmessungen [mm]

Bestellnummer	d1 +0,25	d2 -0,25	s -0,05	d4 -0,12 +0,12	d5 +0,375 +0,125	h +0,2 -0,2	d6 +0,12
JTM-1224-015	12,0	24,0	1,5	18,0	1,5	1,0	24,0
JTM-2036-015	20,0	36,0	1,5	28,0	3,0	1,0	36,0
JTM-3039-015	30,0	39,0	1,5	**	**	1,0	39,0
JTM-5670-010	56,0	70,0	1,0	**	**	0,7	70,0
JTM-139188-020	139,0	188,0	2,0	**	**	1,5	188,0

\*\* Ausführung ohne Fixierbohrung



### Noch mehr Abmessungen ab Lager

Über 300 weitere Abmessungen stehen jetzt zur Verfügung. Sie können online nach Ihrem Wunschlager suchen.

► [www.igus.de/iglidur-sonderabmessungen](http://www.igus.de/iglidur-sonderabmessungen)



### Lieferzeit ab Lager



### Preise Online-Preisliste

[www.igus.de/de/j](http://www.igus.de/de/j)

# iglidur® J | Lieferprogramm | Inch

## zylindrische Gleitlager

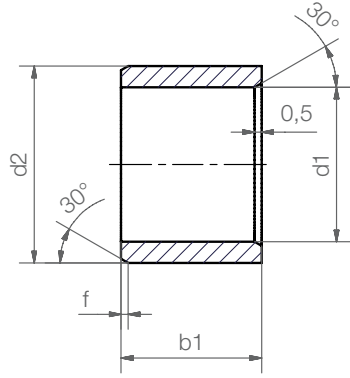

### Bestellschlüssel

### JSI-0204-04

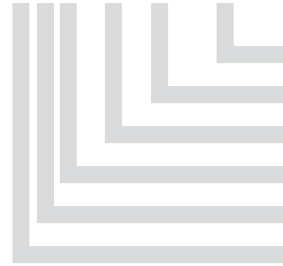

- Gesamtlänge b1
- Außendurchmesser d2
- Innendurchmesser d1
- Inch
- zylindrisch (Form S)
- Werkstoff iglidur® J

Fase in Abhängigkeit von d1

d1 [Inch]:	Ø 0,040–0,236	Ø 0,236–0,472	Ø 0,472–1,18	Ø > 1,18
f [Inch]:	0,012	0,019	0,031	0,047

### Abmessungen [Inch]

Bestellnummer	d1	d2	b1	d1*		Einpressbohrung		Wellenmaße	
				max.	min.	max.	min.	max.	min.
JSI-0204-04	1/8	1/4	1/4	,1280	,1262	,2515	,2510	,1250	,1241
JSI-0204-06	1/8	1/4	3/8	,1280	,1262	,2515	,2510	,1250	,1241
JSI-0304-06	3/16	1/4	3/8	,1892	,1873	,2503	,2497	,1865	,1858
JSI-0304-08	3/16	1/4	1/2	,1892	,1873	,2503	,2497	,1865	,1858
JSI-0305-05	3/16	5/16	5/16	,1905	,1887	,3140	,3135	,1875	,1866
JSI-0305-06	3/16	5/16	3/8	,1905	,1887	,3140	,3135	,1875	,1866
JSI-0305-08	3/16	5/16	1/2	,1905	,1887	,3140	,3135	,1875	,1866
JSI-0405-04	1/4	5/16	1/4	,2521	,2498	,3128	,3122	,2490	,2481
JSI-0405-06	1/4	5/16	3/8	,2521	,2498	,3128	,3122	,2490	,2481
JSI-0405-08	1/4	5/16	1/2	,2521	,2498	,3128	,3122	,2490	,2481
JSI-0406-04	1/4	3/8	1/4	,2539	,2516	,3765	,3760	,2500	,2491
JSI-0406-08	1/4	3/8	1/2	,2539	,2516	,3765	,3760	,2500	,2491
JSI-0406-12	1/4	3/8	3/4	,2539	,2516	,3765	,3760	,2500	,2491
JSI-0406-16	1/4	3/8	1	,2539	,2516	,3765	,3760	,2500	,2491
JSI-0506-06	5/16	3/8	3/8	,3148	,3125	,3753	3747	,3115	,3106
JSI-0506-08	5/16	3/8	1/2	,3148	,3125	,3753	3747	,3115	,3106
JSI-0506-12	5/16	3/8	3/4	,3148	,3125	,3753	3747	,3115	,3106
JSI-0507-06	5/16	7/16	3/8	,3164	,3141	,4390	,4385	,3125	,3116
JSI-0507-08	5/16	7/16	1/2	,3164	,3141	,4390	,4385	,3125	,3116
JSI-0507-10	5/16	7/16	5/8	,3164	,3141	,4390	,4385	,3125	,3116
JSI-0607-06	3/8	15/32	3/8	,3773	,3750	,4691	,4684	,3740	,3731
JSI-0608-03	3/8	1/2	3/16	,3773	,3750	,4691	,4684	,3740	,3731
JSI-0608-06	3/8	1/2	3/8	,3773	,3750	,4691	,4684	,3740	,3731
JSI-0608-08	3/8	1/2	1/2	,3773	,3750	,4691	,4684	,3740	,3731
JSI-0608-10	3/8	1/2	5/8	,3773	,3750	,4691	,4684	,3740	,3731

\* nach dem Einpressen; Messverfahren ► Seite 59



**Lieferzeit** ab Lager



**Preise** Online-Preisliste

[www.igus.de/de/j](http://www.igus.de/de/j)



## zylindrische Gleitlager

### Abmessungen [Inch]

Bestellnummer	d1	d2	b1	d1*		Einpressbohrung		Wellenmaße	
				max.	min.	max.	min.	max.	min.
JSI-0809-06	1/2	19/32	3/8	,5030	,5003	,5941	,5934	,4990	,4980
JSI-0809-08	1/2	19/32	1/2	,5030	,5003	,5941	,5934	,4990	,4980
JSI-0809-12	1/2	19/32	3/4	,5030	,5003	,5941	,5934	,4990	,4980
JSI-0810-08	1/2	5/8	1/2	,5040	,5013	,6260	,6250	,5000	,4990
JSI-0810-12	1/2	5/8	3/4	,5040	,5013	,6260	,6250	,5000	,4990
JSI-1011-08	5/8	23/32	1/2	,6280	,6253	,7192	,7184	,6240	,6230
JSI-1011-12	5/8	23/32	3/4	,6280	,6253	,7192	,7184	,6240	,6230
JSI-1012-04	5/8	3/4	1/4	,6297	,6270	,7510	,7500	,6250	,6240
JSI-1012-06	5/8	3/4	3/8	,6297	,6270	,7510	,7500	,6250	,6240
JSI-1012-08	5/8	3/4	1/2	,6297	,6270	,7510	,7500	,6250	,6240
JSI-1012-12	5/8	3/4	3/4	,6297	,6270	,7510	,7500	,6250	,6240
JSI-1012-16	5/8	3/4	1	,6297	,6270	,7510	,7500	,6250	,6240
JSI-1214-08	3/4	7/8	1/2	,7541	,7505	,8755	,8747	,7491	,7479
JSI-1214-12	3/4	7/8	3/4	,7541	,7505	,8755	,8747	,7491	,7479
JSI-1214-16	3/4	7/8	1	,7541	,7505	,8755	,8747	,7491	,7479
JSI-1216-12	3/4	1	3/4	,7559	,7525	1,0010	1,000	,7500	,7490
JSI-1216-16	3/4	1	1	,7559	,7525	1,0010	1,000	,7500	,7490
JSI-1416-12	7/8	1	3/4	,8791	,8757	1,0005	,9997	,8741	,8729
JSI-1418-12	7/8	1 1/8	3/4	,8809	,8775	1,1260	1,1250	,8750	,8740
JSI-1418-24	7/8	1 1/8	1 1/2	,8809	,8775	1,1260	1,1250	,8750	,8740
JSI-1620-16	1	1 1/4	1	1,0059	1,0025	1,2510	1,2500	1,0000	,9990
JSI-1620-24	1	1 1/4	1 1/2	1,0059	1,0025	1,2510	1,2500	1,0000	,9990
JSI-1822-16	1 1/8	1 13/8	1	1,1327	1,1276	1,3760	1,3750	1,1250	1,1240
JSI-2022-14	1 1/4	1 13/32	7/8	1,2548	1,2508	1,4068	1,4058	1,2488	1,2472
JSI-2024-24	1 1/4	1 1/2	1 1/2	1,2600	1,2532	1,5005	1,4995	1,2500	1,2490
JSI-2428-24	1 1/2	1 3/4	1 1/2	1,5100	1,5032	1,7505	1,7495	1,5000	1,4990

\* nach dem Einpressen; Messverfahren ► Seite 59

## Gleitlager mit Bund

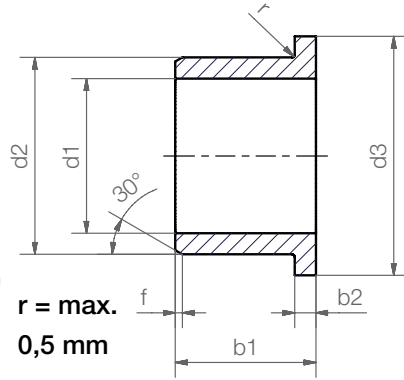

### Bestellschlüssel

### JFI-0204-04



- Gesamtlänge b1
- Außendurchmesser d2
- Innendurchmesser d1
- Inch
- mit Bund (Form F)
- Werkstoff iglidur® J

Fase in Abhängigkeit von d1

d1 [Inch]:	Ø 0,040–0,236	Ø 0,236–0,472	Ø 0,472–1,18	Ø > 1,18
f [Inch]:	0,012	0,019	0,031	0,047

### Abmessungen [Inch]

Bestellnummer	d1	d2	b1	d3	b2	d1*		Einpressbohrung		Wellenmaße	
						max.	min.	max.	min.	max.	min.
JFI-0204-06	1/8	1/4	3/8	,360	,047	,1280	,1262	,2515	,2510	,1250	,1241
JFI-0304-02	3/16	1/4	1/8	,375	,032	,1905	,1887	,2515	,2510	,1875	,1866
JFI-0304-04	3/16	1/4	1/4	,375	,032	,1892	,1873	,2503	,2497	,1865	,1858
JFI-0304-06	3/16	1/4	3/8	,375	,032	,1892	,1873	,2503	,2497	,1865	,1858
JFI-0304-08	3/16	1/4	1/2	,375	,032	,1892	,1873	,2503	,2497	,1865	,1858
JFI-0305-06	3/16	5/16	3/8	,370	,047	,1905	,1887	,3140	,3135	,1875	,1866
JFI-0305-08	3/16	5/16	1/2	,370	,047	,1905	,1887	,3140	,3135	,1875	,1866
JFI-0405-04	1/4	5/16	1/4	,437	,032	,2521	,2498	,3128	,3122	,2490	,2481
JFI-0405-06	1/4	5/16	3/8	,437	,032	,2521	,2498	,3128	,3122	,2490	,2481
JFI-0405-12	1/4	5/16	3/4	,437	,032	,2521	,2498	,3128	,3122	,2490	,2481
JFI-0406-03	1/4	3/8	3/16	,560	,047	,2539	,2516	,3765	,3760	,2500	,2491
JFI-0406-04	1/4	3/8	1/4	,560	,047	,2539	,2516	,3765	,3760	,2500	,2491
JFI-0406-08	1/4	3/8	1/2	,560	,047	,2539	,2516	,3765	,3760	,2500	,2491
JFI-0506-04	5/16	3/8	1/4	,500	,032	,3148	,3125	,3753	,3747	,3115	,3106
JFI-0506-06	5/16	3/8	3/8	,500	,032	,3148	,3125	,3753	,3747	,3115	,3106
JFI-0506-08	5/16	3/8	1/2	,500	,032	,3148	,3125	,3753	,3747	,3115	,3106
JFI-0507-08	5/16	7/16	1/2	,560	,062	,3164	,3141	,4390	,4385	,3125	,3116
JFI-0607-06	3/8	15/32	3/8	,687	,046	,3772	,3775	,4691	,4684	,3740	,3731
JFI-0608-03	3/8	1/2	3/16	,625	,062	,3789	,3766	,5015	,5010	,3750	,3741
JFI-0608-06	3/8	1/2	3/8	,625	,062	,3789	,3766	,5015	,5010	,3750	,3741
JFI-0608-08	3/8	1/2	1/2	,625	,062	,3789	,3766	,5015	,5010	,3750	,3741
JFI-0809-04	1/2	19/32	1/4	,875	,046	,5040	,5000	,5941	,5934	,4990	,4980
JFI-0809-06	1/2	19/32	3/8	,875	,046	,5040	,5000	,5941	,5934	,4990	,4980
JFI-0809-08	1/2	19/32	1/2	,875	,046	,5040	,5000	,5941	,5934	,4990	,4980
JFI-0810-04	1/2	5/8	1/4	,875	,062	,5047	,5020	,6260	,6250	,5000	,4990

\* nach dem Einpressen; Messverfahren ► Seite 59



**Lieferzeit** ab Lager



**Preise** Online-Preisliste

[www.igus.de/de/j](http://www.igus.de/de/j)



## Gleitlager mit Bund

### Abmessungen [Inch]

Bestellnummer	d1	d2	b1	d3	b2	d1*		Einpressbohrung		Wellenmaße	
						max.	min.	max.	min.	max.	min.
JFI-0810-08	1/2	5/8	1/2	,875	,062	,5047	,5020	,6260	,6250	,5000	,4990
JFI-0810-10	1/2	5/8	5/8	,875	,062	,5047	,5020	,6260	,6250	,5000	,4990
JFI-0810-12	1/2	5/8	3/4	,875	,062	,5047	,5020	,6260	,6250	,5000	,4990
JFI-1011-08	5/8	23/32	1/2	,937	,046	,6280	,6253	,7192	,7184	,6240	,6230
JFI-1011-12	5/8	23/32	3/4	1,000	,046	,6297	,6270	,7192	,7184	,6250	,6240
JFI-1012-08	5/8	3/4	1/2	1,000	,062	,6297	,6270	,7510	,7500	,6250	,6240
JFI-1012-12	5/8	3/4	3/4	1,000	,062	,6297	,6270	,7510	,7500	,6250	,6240
JFI-1012-16	5/8	3/4	1	1,000	,062	,6297	,6270	,7510	,7500	,6250	,6240
JFI-1214-08	3/4	7/8	1/2	1,125	,062	,7541	,7505	,8755	,8747	,7491	,7479
JFI-1214-10	3/4	7/8	5/8	1,125	,062	,7541	,7505	,8755	,8747	,7491	,7479
JFI-1214-12	3/4	7/8	3/4	1,125	,062	,7541	,7505	,8755	,8747	,7491	,7479
JFI-1214-16	3/4	7/8	1	1,125	,062	,7541	,7505	,8755	,8747	,7491	,7479
JFI-1216-12	3/4	1	3/4	1,250	,156	,7559	,7525	1,0010	1,0000	,7500	,7490
JFI-1216-16	3/4	1	1	1,250	,156	,7559	,7525	1,0010	1,0000	,7500	,7490
JFI-1416-12	7/8	1	3/4	1,250	,062	,8791	,8757	1,0005	,9997	,8741	,8729
JFI-141618-11	7/8	1	1 1/16	1,125	,062	,8809	,8776	1,0010	1,0000	,8750	,8740
JFI-1618-12	1	1 1/8	3/4	1,375	,062	1,0041	1,0007	1,1255	1,1247	,9991	,9979
JFI-1618-16	1	1 1/8	1	1,375	,062	1,0041	1,0007	1,1255	1,1247	,9991	,9979
JFI-1620-12	1	1 1/4	3/4	1,500	,188	1,0059	1,0025	1,2510	1,2500	1,0000	,9990
JFI-1620-16	1	1 1/4	1	1,500	,188	1,0059	1,0025	1,2510	1,2500	1,0000	,9990
JFI-1620-24	1	1 1/4	1 1/2	1,500	,188	1,0059	1,0025	1,2510	1,2500	1,0000	,9990
JFI-2024-16	1 1/4	1 1/2	1	1,750	,188	1,2600	1,2531	1,5005	1,4995	1,2500	1,2490
JFI-2024-24	1 1/4	1 1/2	1 1/2	1,750	,188	1,2600	1,2531	1,5005	1,4995	1,2500	1,2490
JFI-2428-16	1 1/2	1 3/4	1	2,000	,125	1,5100	1,5032	1,7505	1,7495	1,5000	1,4990
JFI-2428-24	1 1/2	1 3/4	1 1/2	2,000	,125	1,5100	1,5032	1,7505	1,7495	1,5000	1,4990
JFI-2630-16	1 5/8	1 7/8	1	2,125	,125	1,6350	1,6882	1,8755	1,8745	1,6250	1,6240

\* nach dem Einpressen; Messverfahren ► Seite 59